

# Bestway®

EN  
PT  
ES  
DE  
FI  
NL  
IT  
FR  
EL  
RU  
PL  
HU  
SV



[bestwaycorp.com/support](https://bestwaycorp.com/support)





# OWNER'S MANUAL

## 58773 Chlorinator



Visit the Bestway YouTube channel

## IMPORTANT SAFETY INSTRUCTIONS

### READ AND FOLLOW ALL INSTRUCTIONS.

Carefully read, understand, and follow all information in this user manual before installing and using the Chlorinator. These warnings, instructions, and safety guidelines address some common risks, but they cannot cover all risks and dangers in all cases. Always use caution, common sense and good judgment when using the Chlorinator. Retain this information for future use. In addition, the following information can vary depending on the Chlorinator type. Keep the instruction manual in a safe place.

### WARNING

- If the supply cord is damaged, it must be replaced by the manufacturer, its service agent or similarly qualified persons in order to avoid a hazard.
- This appliance can be used by children aged from 8 years and above and persons with reduced physical, sensory or mental capabilities or lack of experience and knowledge if they have been given supervision or instruction concerning use of the appliance in a safe way and understand the hazards involved. Children shall not play with the appliance. Cleaning and user maintenance shall not be made by children without supervision.
- If instructions are missing, please contact the manufacturer or search it on the website [www.bestwaycorp.com](http://www.bestwaycorp.com).
- The appliance is only for household use, not for commercial use.
- The appliance must be fixed more than 2 m away from the pool.
- Don't use the appliance when the pool is occupied or when there are people in the pool.
- Parts containing live parts, except parts supplied with safety extra-low voltage not exceeding 12 V, must be inaccessible to a person in the bath.
- Parts incorporating electrical components, except remote control devices, must be located or fixed so that they cannot fall into the bath.
- The appliance must be supplied through a residual current device (RCD) having a rated residual operating current not exceeding 30 mA.
- Extension cords can't be used.
- Caution: Read the instruction before using the appliance and installation/reassemble each time.
- When the appliance will be not used for long time, such as in the winter, the pool set should be disassembled and stored indoor.
- Don't plug or unplug the appliance if hand is wet.
- Always unplug the appliance:
  - on raining days
  - before cleaning or other maintenance
  - leave it unattended on holidays



### DISPOSAL

Electrical products should not be disposed of with household waste. Please recycle where facilities exist. Check with your local authority or retailer for recycling advice.

# SETUP

## CHECK LIST

To check the parts list inside the manual. Verify that the equipment components represent the model that you had intended to purchase. In case of any damaged or missing parts at the time of purchase, visit our website [bestwaycorp.com/support](http://bestwaycorp.com/support). Drawings are for illustration purposes only. May not reflect actual product. Not to scale.

## PRODUCT SPECIFICATIONS

Maximum chlorine production per hour:	2 g/h
Sand filter/Filter pump flow range:	330-1000 gal/h
Salt concentration:	3000 ppm (3 g/L)
Water temperature:	10°C (50°F) - 40°C (104°F)
Ambient temperature:	5°C (41°F) - 45°C (113°F)
Compatible with max water capacity:	2200gal (8327L)

## RECOMMENDATIONS BEFORE INSTALLATION







- The chlorinator must be installed at the last position of the water circulation pipe (down the direction of the water flow) as shown in "1".
- Only use sodium chloride (NaCl) salt with a purity of at least 99.8% to fully dissolve it.
- Too low salt purity will reduce the efficiency of the chlorinator and result in low chlorine production. High salt purity may produce a salty taste to the pool water and it may cause corrosion to metal fixtures and fittings in the pool.
- The "Pool Salt Table" shows the correct amount of salt required. Refer to the different quantity of water. The salt in the pool will not automatically decrease. Only when the pool water is lost will the salt in the water decrease, and the evaporation of water will not cause the salt to decrease.
- The product comes with a pre-installed part on the water outlet port, which should be removed for ideal performance when using a filter pump/sand filter with a flow rate of 800 gal or more. Keep the part for future use.

Pool Salt Table					
Pool capacity		The amount of salt added for the first time 3.0 g/L (3000 ppm)		Display code "E1" the amount of salt that needs to be added	
(gal)	(l)	(lb)	(kg)	(lb)	(kg)
500	1893	13	6	4	2
750	2839	19	9	6	3
1000	3785	25	11	8	4
1250	4731	31	14	10	5
1500	5678	38	17	12	6
1750	6624	44	20	15	7
2000	7570	50	23	17	8
2200	8327	55	25	18	8

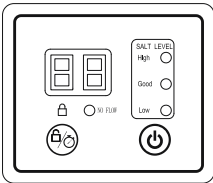
If the device shows error E2, it is necessary to reduce the salt concentration: Drain about 20% of the pool water, and then refill with clean water. Wait 1 hour, and if the error still remains, repeat the operation until the E2 error disappears. In case the quantity of water of your pool is not listed in the "pool salt table", follow the below formula to calculate the correct quantity of salt to add to the pool to reach the 3000 ppm of salt concentration, or in case the E1 error appears on the display.

The amount of salt added for the first time:		The amount of salt that needs to be added if the "E1" error code displays:	
(lb)	(kg)	(lb)	(kg)
Water capacity (gal) *0.025	Water capacity (l) *0.003	Water capacity (gal) *0.0084	Water capacity (l) *0.001

## USING THE CHLORINATOR

	Code number	Icon	Name	Illustrate
	1		Power button	Press and hold for 3s to turn on/off the chlorinator
	2		Timer button	Press and hold for 3s to lock/unlock, and press quickly to adjust working time
	3		Lock indicator	When the lock indicator is unlit, the product is unlocked. If no button is pressed, the product will automatically lock after 1 minute and the Lock indicator will turn red.
	4		Salt concentration indicator	Red: The salt concentration is too high, part of the salt should be removed from the pool water. Display shows: E2; Green: The salt concentration is at the optimal level; Yellow: The salt concentration is too low and salt needs to be added to the pool water. Display shows: E1.
	5		Water flow status indicator	Shows red, no water flow or insufficient water flow
6		Digital Display	Displays running time/remaining time/fault code Power-on state/standby mode	

Standby mode: At the end of the cycle, the display shows "00". At this time, the chlorinator will automatically enter the standby mode.

The day after, approximately at the same time, it will automatically run again. If you unplug the Chlorinator, connect the plug the next day, and press the power button, the chlorinator will work according to the working hours set the previous day.

**Recommended Pool Working Time Set Table**

1. This table shows the recommended working hours for the normal maintenance of the chlorinator connected to the pool.
2. For cleaning the pool, please run it at 1.5-2 times the time shown in the table for the first use, and run it according to the normal working hours once the chlorine level is reached.
3. On the first use or if the water in the pool is dirty, run the chlorinator until the level of chlorine is correct or the water is clean. Refer to the working time shown in the table below.

Pool size		Working time (hours) under different ambient temperatures		
Gallon	Liter	10 - 19°C (50 - 66°F)	20 - 28°C (68 - 82°F)	29 - 36°C (84 - 97°F)
500	1893	2	2	2
750	2839	3	3	3
1000	3785	4	4	4
1250	4731	4	4	5
1500	5678	5	5	6
1750	6624	6	6	7
2000	7570	7	7	8
2200	8327	8	8	9

It is recommended to cover the surface of the pool during the operation of the product to help increase the level of chlorine in the pool.

## ATTACHING A BASE TO THE CHLORINATOR

Follow the below instructions. There must be two holes with a diameter of 8 mm and a spacing of 155 mm on the base. The product can be fixed on a cement base or a wooden platform. The total weight of the base should not be less than 18 kg to protect the chlorinator from accidentally falling over.

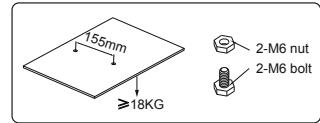
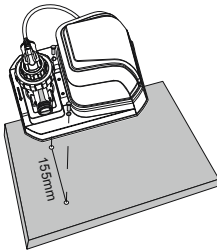

## MAINTENANCE

### ELECTROLYTIC CELL

To clean the electrolytic cell, follow the instruction in the section [\[8\]](#). Drawings are for illustration purposes only. May not reflect actual product. Not to scale. In order to maintain the best results, we recommend opening and checking the electrodes every month. However, if the water quality of the swimming pool is hard water (high content of calcium and magnesium ions), the electrodes may need to be cleaned manually on a regular basis. To clean the electrolytic cell, it is suggested to use a solution of 50% water/50% vinegar, or check with your pool dealer the suitable chemical product. Be sure to avoid chemical product that can damage the Titanium plate.

### WATER CHEMICAL BALANCE

	Minimum	Best Value	Maximum
Available chlorine	0	0.5 - 3.0 ppm	3.0 ppm
Combined chlorine	0	0	0.2 ppm
pH value	7.2	7.4 - 7.6	7.8
Total alkalinity	40 ppm	80 - 100 ppm	120 ppm
The hardness of calcium	50 ppm	100- 250 ppm	350 ppm
Stabilizer (cyanuric acid)	10 ppm	20 - 40 ppm	50 ppm

- If the concentration of chlorine exceed the recommended level, it can be dangerous to use the pool. Test the chemical balance before using the pool. If using the test strip, check the expiration date, as the test result may be inaccurate if passed the expiration date.
- It is recommended to check the level of the chemical in the water every day and before use.

## STORAGE

- Remove all accessories; be sure to clean and dry all before the storage. If all the parts are not completely dry, mold may result.
- We strongly recommend disassembling the product during the off-season (winter months) and storing it in a dry place with a moderate temperature between 10°C/50°F and 38°C/100°F.

## WARRANTY TERMS

For information concerning warranty terms, visit our website at: [www.bestwaycorp.com](http://www.bestwaycorp.com).

## TROUBLESHOOTING

Problems	Probable Causes	Solutions
Insufficient chlorine concentration	<ul style="list-style-type: none"> <li>• The running time of the product is not long enough.</li> <li>• The salt concentration is not enough (less than 2000 ppm).</li> <li>• The electrolytic cell is blocked or left with dirt.</li> <li>• Increase in swimmers.</li> <li>• Strong exposure to the sun leads to the emission of chlorine.</li> </ul>	<ul style="list-style-type: none"> <li>• Please increase the running time of the product every day. For details, please refer to "Operation Instructions".</li> <li>• Adjust the salt concentration by referring to the "Pool Salt Table".</li> <li>• If necessary, please disassemble the electrolytic cell for inspection and cleaning. Please refer to "Maintenance".</li> <li>• Please increase the running time of the product every day. When the pool is not in use or the product is running, please cover the pool cover.</li> <li>• Please increase the running time of the product every day. During the running of the product, you can cover the surface of the pool and wait 2 days before using the test paper to test.</li> </ul>
Flocculent precipitation in water	<ul style="list-style-type: none"> <li>• There is too much calcium in the pool water.</li> </ul>	<ul style="list-style-type: none"> <li>• Empty about 20%-25% of the pool water volume, then add clean water to reduce the hardness. If necessary, please disassemble the electrolytic cell for inspection and cleaning.</li> </ul>
LED indicator has no display code	<ul style="list-style-type: none"> <li>• Not plugged in.</li> <li>• The LED indicator fails.</li> </ul>	<ul style="list-style-type: none"> <li>• Plug in the power plug.</li> <li>• Please contact Bestway Customer Service Center for replacement.</li> </ul>

## ERROR CODES

Problems	Probable Causes	Solutions
Display code "E0"	No water flow.	Make sure the filter is connected to the chlorinator and is running. See "Installation Instructions".
	The water flow is less than 280 gal/h (1050 L/h), the circulation system is blocked.	If there is a water stop valve, make sure that the water stop valve is open. Ensure that the filter element and the electrolytic cell are clean and free of dirt or impurities. Exhaust the air from the entire circulation system. Please refer to the filter manual.
	The direction of the inlet and outlet is reversed.	Check the direction of the water inlet and outlet. If necessary, readjust the water pipe. See "Installation Instructions".
	Dirt in the water flow sensor.	Make sure the water flow sensor is clean (especially the rotor). Please refer to "Maintenance".
	The power cord of the water flow sensor is loose.	Reconnect the water flow sensor firmly.
	Water flow sensor failure.	Please contact Bestway Customer Service Center for replacement.
Display code "E1"	Dirt remains in the electrolytic cell.	If necessary, remove the electrode to check and clean it. Please refer to "Maintenance".
	Low salt concentration or no salt.	Add salt. Please refer to "Pool Salt Table".
	The electrolysis power cord is loose.	Make sure that the electrolytic cell line is firmly connected to the plug of the electrolytic cell.
	The electrolytic cell may fail.	Please contact Bestway Customer Service Center for replacement.
Display code "E2"	Salt concentration is too high.	Drain part of the pool water and add some clean water. Refer to "Salt and Pool Water Consumption".
Display code "E3"	Electrolytic cell short circuit.	If necessary, remove the electrode to check and clean it. Please refer to "Maintenance".
Display code "E5"	The electrolytic cell is reaching the end of its lifespan and can only be used for a couple more weeks. <b>NOTE:</b> The remaining working hours may vary depending on the actual frequency of use.	Press the Power Button to turn off the alarm. As a reminder, this alarm will appear every 24 hours during use or if the product is restarted, until the electrolytic cell is replaced. For assistance, please visit the support section on our website, <a href="http://www.bestwaycorp.com">www.bestwaycorp.com</a> .
Display code "E6"	The electrolytic cell has reached the end of its lifespan.	Please replace it with a new electrolytic cell. For assistance, please visit the support section on our website, <a href="http://www.bestwaycorp.com">www.bestwaycorp.com</a> .



# MANUAL DO PROPRIETÁRIO

## 58773 Clorador



Visite o canal da Bestway no YouTube

### INSTRUÇÕES DE SEGURANÇA IMPORTANTES

#### LEIA E SIGA TODAS AS INSTRUÇÕES.

Leia cuidadosamente, compreenda e siga todas as informações deste manual do utilizador antes de instalar e usar o Clorador. Estes avisos, instruções e diretrizes de segurança abordam alguns riscos comuns, mas não podem cobrir todos os riscos e perigos em todos os casos. Tenha sempre cuidado, senso comum e bom senso ao utilizar o Clorador. Retenha esta informação para uso futuro. Além disso, a seguinte informação pode variar dependendo do tipo de Clorador. Guarde o manual de instruções num local seguro.

#### ATENÇÃO

- Se o cabo de alimentação estiver danificado, deve ser substituído pelo fabricante, pelo seu agente de assistência técnica ou por pessoas com qualificações semelhantes, de modo a evitar qualquer perigo.
- Este aparelho pode ser utilizado por crianças a partir dos 8 anos de idade e por pessoas com capacidades físicas, sensoriais ou mentais reduzidas ou com falta de experiência e conhecimentos, desde que tenham recebido supervisão ou instruções sobre a utilização do aparelho de forma segura e compreendam os perigos envolvidos. As crianças não devem brincar com o aparelho. A limpeza e a manutenção pelo utilizador não devem ser efetuadas por crianças sem supervisão.
- Se faltarem instruções, por favor contacte o fabricante ou busque no website [www.bestwaycorp.com](http://www.bestwaycorp.com).
- Este aparelho destina-se apenas ao uso doméstico, não ao uso comercial.
- O aparelho deve ser fixado a mais de 2m de distância da piscina.
- Não utilize o aparelho quando a piscina estiver ocupada ou quando houver pessoas na piscina.
- As peças que contenham partes vivas, exceto as peças fornecidas com tensão extra baixa de segurança não superior a 12 V, devem ser inacessíveis a uma pessoa durante o banho.
- As peças que incorporam componentes elétricos, exceto os dispositivos de controlo remoto, devem ser localizadas ou fixadas de modo a não poderem cair no banho.
- O aparelho deve ser fornecido através de um dispositivo de corrente residual (RCD) com uma corrente nominal residual de funcionamento não superior a 30 mA.
- Os cabos de extensão não podem ser usados.
- Cuidado: Leia as instruções cada vez que utilizar o aparelho e antes de cada instalação/remontagem.
- Quando o aparelho não for utilizado durante um longo período de tempo, como no inverno, o conjunto de piscina deve ser desmontado e armazenado no interior.
- Não ligue ou desligue o equipamento com as mãos molhadas.
- Desligue sempre o aparelho da tomada:
  - Em dias chuvosos
  - Antes de limpar ou realizar outro tipo de manutenção
  - Deixe-o sem supervisão durante as férias



#### ELIMINAÇÃO

Os produtos elétricos não devem ser eliminados com o lixo doméstico. Por favor recicle onde houver instalações. Verifique com a sua autoridade local ou retalhista para recomendações de reciclagem.



# MONTAGEM

## LISTA DE VERIFICAÇÃO

Para verificar a lista de peças dentro do manual, verifique se os componentes do aparato representam o modelo que pretendia adquirir. Em caso de quaisquer peças danificadas ou em falta no momento da compra, visite o nosso website [bestwaycorp.com/support](http://bestwaycorp.com/support). Os desenhos são apenas para fins ilustrativos. Podem não refletir o produto real. Não à escala.

## ESPECIFICAÇÕES DO PRODUTO

Produção máxima de cloro por hora:	2 g/h
Intervalo de caudal da bomba de filtragem/filtro de areia:	330-1000 gal/h
concentração de sal:	3000 ppm (3 g/L)
Temperatura da água:	10°C (50°F) - 40°C (104°F)
Temperatura ambiente:	5°C (41°F) - 45°C (113°F)
Compatível com a capacidade máxima de água:	2200 gal (8327 L)

## RECOMENDAÇÕES ANTES DA INSTALAÇÃO







- O clorador deve ser instalado na última posição do tubo de circulação de água (na direção do fluxo de água), como mostrado em "1".
- Use apenas sal de cloreto de sódio (NaCl) com uma pureza de pelo menos 99,8% para o dissolver completamente.
- Uma pureza demasiado baixa em sal reduzirá a eficiência do clorador e resultará numa baixa produção de cloro. Uma elevada pureza em sal pode produzir um sabor salgado na água da piscina e pode causar corrosão nos acessórios e acessórios metálicos da piscina.
- A "Tabela de Sal de Piscina" mostra a quantidade correta de sal necessária. Consulte as quantidades diferentes de água. O sal na piscina não irá diminuir automaticamente.
- O produto inclui uma peça pré-instalada na saída de água, que deve ser removida para obter o desempenho ideal quando se utiliza uma bomba de filtro/filtro de areia com capacidade de 800 gal ou mais. Guarde a peça para uso futuro.

Tabela de Sal de Piscina					
Capacidade da piscina		A quantidade de sal adicionado pela primeira vez 3,0 g/L (3000 ppm)		Exibe o código "E1" a quantidade de sal que precisa de ser adicionada.	
(gal)	(l)	(lb)	(kg)	(lb)	(kg)
500	1893	13	6	4	2
750	2839	19	9	6	3
1000	3785	25	11	8	4
1250	4731	31	14	10	5
1500	5678	38	17	12	6
1750	6624	44	20	15	7
2000	7570	50	23	17	8
2200	8327	55	25	18	8

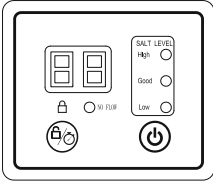
Se o dispositivo mostrar erro E2, é necessário reduzir a concentração de sal: Drene cerca de 20% da água da piscina, e depois encha de novo com água limpa. Espere 1 hora, e se o erro persistir, repita a operação até que o erro E2 desapareça. Caso a quantidade de água da sua piscina não esteja listada na "tabela de sal de piscina", siga a fórmula abaixo para calcular a quantidade correta de sal a adicionar à piscina para atingir os 3000 ppm de concentração de sal, ou caso o erro E1 apareça no visor.

A quantidade de sal adicionado pela primeira vez:		A quantidade de sal que é necessário adicionar se for apresentado o código de erro "E1":	
(lb)	(kg)	(lb)	(kg)
Capacidade de água (gal) *0,025	Capacidade de água (L) *0,003	Capacidade de água (gal) *0,0084	Capacidade de água (L) *0,001

# UTILIZAÇÃO DO CLORADOR

	Nº do código	Ícone	Nome	Ilustração
	1		Botão de ligar/desligar	Prima e mantenha premido por 3s para ligar/desligar o clorador
	2		Botão temporizador	Prima e mantenha premida por 3s para bloquear/desbloquear, e prima rapidamente para ajustar o tempo de funcionamento
	3		Indicador de bloqueio	Quando o indicador de bloqueio está apagado, o produto é desbloqueado. Se nenhum botão for premido, o produto será automaticamente bloqueado após 1 minuto e o indicador de Bloqueio ficará vermelho.
	4		Indicador de concentração de sal	Vermelho: A concentração de sal está muito alta, parte do sal deve ser removida da água da piscina. O visor mostra: E2; Verde: A concentração de sal está no nível ideal; Amarelo: A concentração de sal está muito baixa e é necessário adicionar sal à água da piscina. O visor mostra: E1.
	5		Indicador do estado do fluxo de água	Mostra vermelho, sem fluxo de água ou fluxo de água insuficiente
	6		Mostrador digital	Apresenta o tempo de funcionamento/tempo restante/código de avaria Modo de ligar-desligar/modo de espera

Modo de espera: No final do ciclo, o visor mostra "00". Neste momento, o clorador entrará automaticamente em modo de espera. No dia seguinte, aproximadamente ao mesmo tempo, voltará a funcionar automaticamente. Se desligar o Clorador, ligue a ficha no dia seguinte, e prima o botão de alimentação, o clorador funcionará de acordo com as horas de funcionamento definidas no dia anterior.

**Tabela de Tempo de Operação Recomendado para a Piscina**

1. Esta tabela mostra os tempos de operação recomendados para a manutenção normal do clorador ligado à piscina.
2. Para a limpeza da piscina, execute-o a 1,5-2 vezes o tempo indicado na tabela para a primeira utilização, e execute-o de acordo com o tempo normal de operação assim que o nível de cloro for atingido.
3. Na primeira utilização ou se a água da piscina estiver suja, opere o clorador até que o nível de cloro esteja correto ou até que a água esteja limpa. Consulte os tempos de operação indicados na tabela abaixo.

Dimensões da Piscina		Tempo de operação (horas) sob diferentes temperaturas ambientes		
Galões	Litros	10 - 19°C (50 - 66°F)	20 - 28°C (68 - 82°F)	29 - 36°C (84 - 97°F)
500	1893	2	2	2
750	2839	3	3	3
1000	3785	4	4	4
1250	4731	4	4	5
1500	5678	5	5	6
1750	6624	6	6	7
2000	7570	7	7	8
2200	8327	8	8	9

É recomendado cobrir a superfície da piscina durante a operação do aparelho para ajudar a aumentar o nível de cloro na piscina.

## FIXANDO UMA BASE AO CLORADOR

Siga as instruções abaixo. Deve haver dois orifícios com um diâmetro de 8 mm e um espaçamento de 155 mm na base. O produto pode ser fixado sobre uma base de cimento ou sobre uma plataforma de madeira. O peso total da base não deve ser inferior a 18 kg para proteger o clorador de quedas acidentais.

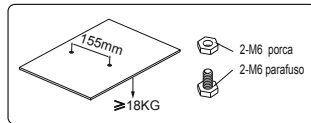
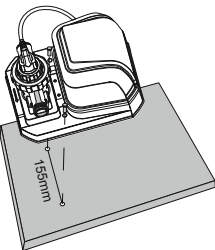

## MANUTENÇÃO

### CÉLULA ELETROLÍTICA

Para limpar a célula eletrolítica, siga as instruções na seção . Os desenhos são apenas para fins ilustrativos. Podem não refletir o produto real. Não à escala. A fim de manter os melhores resultados, recomendamos a abertura e verificação dos eletrodos mensalmente. No entanto, se a qualidade da água da piscina for água dura (elevado teor de íons de cálcio e magnésio), os eletrodos podem precisar de ser limpos manualmente periodicamente. Para limpar a célula eletrolítica, sugere-se a utilização de uma solução de 50% de água/50% de vinagre, ou verifique com o seu revendedor de piscinas o produto químico adequado. Certifique-se de evitar produtos químicos que possam danificar a placa de titânio.

### EQUILÍBRIO QUÍMICO DA ÁGUA

	Mínimo	Melhor Valor	Máximo
Cloro disponível	0	0,5 - 3,0 ppm	3,0 ppm
Cloro combinado	0	0	0,2 ppm
Valor do pH	7,2	7,4 - 7,6	7,8
Alcalinidade Total	40 ppm	80 - 100 ppm	120 ppm
Dureza do cálcio	50 ppm	100- 250 ppm	350 ppm
Estabilizador (ácido cianúrico)	10 ppm	20 - 40 ppm	50 ppm

- Se a concentração de cloro exceder o nível recomendado, pode ser perigoso utilizar a piscina. Teste o equilíbrio químico antes de utilizar a piscina. Se utilizar a tira de teste, verifique a data de validade, pois o resultado do teste pode ser impreciso se tiver passado a data de validade.
- É recomendado verificar o nível do produto químico na água todos os dias e antes de o utilizar.

## ARMAZENAMENTO

- Remova todos os acessórios; certifique-se de limpar e secar todos antes do armazenamento. Se todas as peças não estiverem completamente secas, pode surgir bolor.
- Recomenda-se vivamente desmontar o produto durante a baixa temporada (meses de Inverno) e armazená-lo num local seco com uma temperatura moderada entre 10°C/50°F e 38°C/100°F.

## TERMOS DE GARANTIA

Para informações sobre os termos de garantia, visite o nosso website em: [www.bestwaycorp.com](http://www.bestwaycorp.com).

## SOLUÇÃO DE PROBLEMAS

Problemas	Causas Prováveis	Soluções
Concentração insuficiente de cloro	<ul style="list-style-type: none"> <li>• O tempo de funcionamento do produto não é longo o suficiente.</li> <li>• A concentração de sal não é suficiente (menos de 2000 ppm).</li> <li>• A célula eletrolítica está bloqueada ou foi deixada com sujidade.</li> <li>• Aumento de banhistas.</li> <li>• Uma forte exposição ao sol leva à emissão de cloro.</li> </ul>	<ul style="list-style-type: none"> <li>• Por favor, aumente o tempo de funcionamento do produto todos os dias. Para detalhes, por favor consulte as "Instruções de Operação".</li> <li>• Ajuste a concentração de sal consultando a "Tabela de Sal de Piscina".</li> <li>• Se necessário, por favor desmonte a célula eletrolítica para inspeção e limpeza. Por favor, consulte "Manutenção".</li> <li>• Por favor, aumente o tempo de funcionamento do produto todos os dias. Quando a piscina não estiver a ser utilizada ou o produto estiver em funcionamento, por favor, cubra a cobertura da piscina.</li> <li>• Por favor, aumente o tempo de funcionamento do produto todos os dias. Durante o funcionamento do produto, você pode cobrir a superfície da piscina e esperar 2 dias antes de usar o papel de teste para testar.</li> </ul>
Precipitação floculenta na água	<ul style="list-style-type: none"> <li>• Há excesso de cálcio na água da piscina.</li> </ul>	<ul style="list-style-type: none"> <li>• Esvazie cerca de 20%-25% do volume de água da piscina, depois adicione água limpa para reduzir a dureza. Se necessário, por favor desmonte a célula eletrolítica para inspeção e limpeza.</li> </ul>
O indicador LED não tem código de visualização	<ul style="list-style-type: none"> <li>• Não está ligado à corrente.</li> <li>• O indicador LED falha.</li> </ul>	<ul style="list-style-type: none"> <li>• Ligue a ficha da tomada.</li> <li>• Por favor contate o Centro de Atendimento ao Cliente Bestway para substituição.</li> </ul>

## CÓDIGOS DE ERRO

Problemas	Causas Prováveis	Soluções
Código de exibição "E0"	Não há fluxo de água.	Certifique-se de que o filtro está ligado ao clorador e está a funcionar. Ver "Instruções de Instalação".
	O caudal da água é inferior a 280 gal/h (1050 L/h), o sistema de circulação está bloqueado.	Se houver uma válvula de bloqueio da água, certifique-se de que a válvula de bloqueio da água está aberta. Certifique-se de que o elemento filtrante e a célula eletrolítica estão limpos e livres de sujidade ou impurezas. Esvazie o ar de todo o sistema de circulação. Por favor, consulte o manual do filtro.
	A direção de entrada e saída está invertida.	Verifique a direção da entrada e saída da água. Se necessário, reajuste o cano de água. Ver "Instruções de Instalação".
	Sujidade no sensor de fluxo de água.	Certifique-se de que o sensor de fluxo de água está limpo (especialmente o rotor). Por favor, consulte "Manutenção".
	O cabo de alimentação do sensor de fluxo de água está solto.	Volte a ligar o sensor de fluxo de água com firmeza.
	Falha do sensor de fluxo de água.	Por favor contate o Centro de Atendimento ao Cliente Bestway para substituição.
Código de exibição "E1"	Quedan restos de suciedad en la célula electrolítica	Se necessário, remova o eletrodo para verificá-lo e limpá-lo. Por favor, consulte "Manutenção".
	Baixa concentração de sal ou sem sal.	Adicione sal. Por favor, consulte "Tabela de Sal de Piscina".
	O cabo de energia da eletrólise está solto.	Certifique-se de que o cabo da célula eletrolítica está firmemente ligado à ficha da célula eletrolítica.
	La célula electrolítica puede fallar.	Por favor contate o Centro de Atendimento ao Cliente Bestway para substituição.
Código de exibição "E2"	A concentração de sal é demasiado elevada.	Drene parte da água da piscina e adicione um pouco de água limpa. Consulte "Consumo de Sal e Água da Piscina".
Código de exibição "E3"	Cortocircuito de la célula electrolítica.	Se necessário, remova o eletrodo para verificá-lo e limpá-lo. Por favor, consulte "Manutenção".
Código de exibição "E5"	A célula eletrolítica está a chegar ao fim da sua vida útil e apenas pode ser utilizada durante mais algumas semanas. <b>NOTA:</b> As horas de funcionamento restantes podem variar consoante a frequência real de utilização.	Prima o botão de alimentação para desligar o alarme. A título de lembrete, este alarme aparecerá de 24 em 24 horas durante a utilização ou se o produto for reiniciado até que a célula eletrolítica seja substituída. Para assistência, por favor visite a seção de apoio no nosso website, <a href="http://www.bestwaycorp.com">www.bestwaycorp.com</a> .
Código de exibição "E6"	A célula eletrolítica chegou ao fim da sua vida útil.	Substitua-a por uma célula eletrolítica nova. Para assistência, por favor visite a seção de apoio no nosso website, <a href="http://www.bestwaycorp.com">www.bestwaycorp.com</a> .



# MANUAL DE USUARIO

## 58773 Clorador



Visite el canal de YouTube de Bestway

## INSTRUCCIONES IMPORTANTES DE SEGURIDAD

### LEA Y SIGA TODAS LAS INSTRUCCIONES.

Lea detenidamente, comprenda y siga toda la información de este manual de usuario antes de instalar y utilizar el clorador. Estas advertencias, instrucciones y directrices de seguridad abordan algunos riesgos comunes, pero no pueden cubrir todos los riesgos y peligros en todos los casos. Utilice siempre la precaución, el sentido común y el buen juicio cuando utilice el clorador. Conserve esta información para su uso futuro. Además, la siguiente información puede variar en función del tipo de clorador. Mantenga el manual de instrucciones en un lugar seguro.

### ADVERTENCIA

- Si el cable de alimentación está dañado, debe ser sustituido por el fabricante, su servicio técnico o personal cualificado para evitar riesgos.
- Este dispositivo puede ser utilizado por niños a partir de 8 años y por personas con capacidades físicas, sensoriales o mentales reducidas o con falta de experiencia y conocimientos, siempre que se les haya dado supervisión o instrucción sobre el uso del aparato de forma segura y comprendan los peligros que conlleva. Los niños no deberán jugar con el aparato. La limpieza y el mantenimiento por parte del usuario no deberán ser realizados por niños sin supervisión.
- Si faltan instrucciones, por favor, póngase en contacto con el fabricante o búsquelo en la página web [www.bestwaycorp.com](http://www.bestwaycorp.com).
- El aparato es solo para uso doméstico, no para uso comercial.
- El aparato debe colocarse a más de 2 m de la piscina.
- No utilice el aparato cuando la piscina esté ocupada o haya gente en ella.
- Las piezas que contengan partes de baja tensión, excepto las piezas suministradas con tensión de seguridad extrabaja no superior a 12 V, deben ser inaccesibles para una persona que se encuentre dentro.
- Las piezas que contengan componentes eléctricos, salvo los dispositivos de control remoto, deben estar situadas o fijadas de forma que no puedan caer en la piscina.
- El aparato debe alimentarse a través de un dispositivo de corriente residual (RCD) con una corriente residual de funcionamiento nominal no superior a 30 mA.
- No se pueden utilizar cables alargadores.
- Precaución: lea siempre las instrucciones antes de utilizar el aparato e instalarlo/montarlo
- Cuando el aparato no se vaya a utilizar durante un tiempo (por ejemplo, en invierno), el kit de piscina debe guardarse en el interior.
- No enchufe ni desenchufe el aparato con las manos húmedas.
- Desenchufe siempre el aparato:
  - En días lluviosos
  - Antes de limpiar o realizar otras operaciones de mantenimiento
  - Sin supervisión durante las vacaciones



### ELIMINACIÓN

Los productos eléctricos no deben desecharse con la basura doméstica. Recíclelos en caso de que existan instalaciones disponibles. Consulte a las autoridades locales o a su distribuidor si necesita más información sobre reciclaje.

# INSTALACIÓN

## LISTA DE VERIFICACIÓN

Para comprobar la lista de piezas del interior del manual verifique que los componentes del aparato corresponden al modelo que tenía previsto adquirir. En caso de que alguna pieza esté dañada o falte en el momento de la compra, visite nuestra página web [bestwaycorp.com/support](http://bestwaycorp.com/support). Los dibujos solo tienen fines ilustrativos. Pueden no reflejar el producto real. No están a escala.

## ESPECIFICACIONES DEL PRODUCTO

Producción máxima de cloro por hora:	2 g/h
Rango de caudal de la bomba de arena/ depuradora:	330-1000 gal/h
concentración de sal:	3000 ppm (3 g/L)
Temperatura del agua:	10°C (50°F) - 40°C (104°F)
Temperatura ambiente:	5°C (41°F) - 45°C (113°F)
Compatible con la capacidad máxima de agua:	2200 gal (8327 L)

## RECOMENDACIONES ANTES DE LA INSTALACIÓN

- El clorador debe instalarse en la última posición de la tubería de circulación del agua (en el sentido del flujo del agua) como se muestra en "1".
- Utilice únicamente sal de cloruro de sodio (NaCl) con una pureza de al menos el 99,8% para su completa disolución.
- Una pureza de la sal demasiado baja reducirá la eficacia del clorador y provocará una baja producción de cloro. Una pureza elevada de la sal puede producir un sabor salado en el agua de la piscina y puede provocar la corrosión de los accesorios metálicos de la piscina.
- La "tabla de sal para piscinas" muestra la cantidad correcta de sal necesaria. Consulte las diferentes cantidades de agua. La sal de la piscina no disminuirá automáticamente. Sólo cuando el agua de la piscina se pierda, la sal del agua disminuirá, y la evaporación del agua no hará que la sal disminuya.
- El producto incluye una pieza preinstalada en el puerto de salida del agua, que debe quitarse para conseguir un rendimiento ideal al utilizar una bomba de filtrado/filtro de arena con una capacidad de 800 gal o más. Conserve la pieza para utilizarla en el futuro.

Tabla de Sal para Piscinas







Capacidad de la piscina		La cantidad de sal añadida por primera vez 3,0 g/L (3000 ppm)		Muestra el código "E1" la cantidad de sal que hay que añadir	
(gal)	(l)	(lb)	(kg)	(lb)	(kg)
500	1893	13	6	4	2
750	2839	19	9	6	3
1000	3785	25	11	8	4
1250	4731	31	14	10	5
1500	5678	38	17	12	6
1750	6624	44	20	15	7
2000	7570	50	23	17	8
2200	8327	55	25	18	8

Si el aparato muestra el error E2, es necesario reducir la concentración de sal: Drene aproximadamente el 20% del agua de la piscina y vuelva a llenarla con agua limpia. Espere 1 hora y, si el error persiste, repita la operación hasta que desaparezca el error E2.

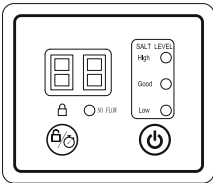
En caso de que la cantidad de agua de su piscina no figure en la "tabla de sal de la piscina", siga la siguiente fórmula para calcular la cantidad correcta de sal que debe añadir a la piscina para alcanzar las 3000 ppm de concentración de sal, o en caso de que aparezca el error E1 en la pantalla.

La cantidad de sal añadida por primera vez:		La cantidad de sal que hay que añadir si aparece el código de error "E1":	
(lb)	(kg)	(lb)	(kg)
Capacidad de agua (gal) *0,025	Capacidad de agua (L) *0,003	Capacidad de agua (gal) *0,0084	Capacidad de agua (L) *0,001

# UTILIZACIÓN DEL CLORADOR

	Núm. de código	Icono	Nombre	Ilustrar
	1		Botón de encendido	Mantenga pulsado durante 3s para encender/apagar el clorador
	2		Botón del temporizador	Mantenga pulsado durante 3s para bloquear/ desbloquear, y pulse rápidamente para ajustar el tiempo de funcionamiento
	3		Indicador de cierre	Cuando el indicador de bloqueo está apagado, el producto está desbloqueado. Si no se pulsa ningún botón, el producto se cerrará automáticamente al cabo de 1 minuto y el indicador de bloqueo se volverá rojo.
	4		Indicador de concentración de sal	Rojo: La concentración de sal es demasiado alta, hay que quitar parte de la sal del agua de la piscina. La pantalla muestra: E2; Verde: La concentración de sal está en el nivel óptimo; Amarillo: La concentración de sal es demasiado baja y es necesario añadir sal al agua de la piscina. La pantalla muestra: E1.
	5		Indicador del estado del flujo de agua	Se muestra en rojo, no hay flujo de agua o el flujo de agua es insuficiente
	6		Pantalla digital	Muestra el tiempo de ejecución/tiempo restante/código de fallo del Estado de encendido/modo de espera

Modo de espera: Al final del ciclo, la pantalla muestra "00". En ese momento, el clorador entrará automáticamente en el modo de espera.

Al día siguiente, aproximadamente a la misma hora, volverá a ejecutarse de forma automática. Si desenchufa el clorador, conecte el enchufe al día siguiente y pulse el botón de encendido. El clorador funcionará según las horas de funcionamiento establecidas el día anterior.

**Tabla de Recomendación de Tiempo de Funcionamiento de la Piscina**

- Esta tabla muestra el tiempo de funcionamiento recomendado para el mantenimiento normal del clorador conectado a la piscina.
- Para la limpieza de la piscina, ejecútelo entre 1,5 y 2 veces el tiempo indicado en la tabla para el primer uso, y ejecútelo de acuerdo con las horas de funcionamiento normales una vez que se alcance el nivel de cloro.
- En el primer uso o si el agua de la piscina está sucia, ejecute el clorador hasta que el nivel de cloro sea el correcto o el agua esté limpia. Consulte el tiempo de funcionamiento indicado en la tabla siguiente.

Tamaño de la piscina		Tiempo de funcionamiento (horas) bajo diferentes temperaturas ambientales		
Galones	Litros	10 - 19°C (50 - 66°F)	20 - 28°C (68 - 82°F)	29 - 36°C (84 - 97°F)
500	1893	2	2	2
750	2839	3	3	3
1000	3785	4	4	4
1250	4731	4	4	5
1500	5678	5	5	6
1750	6624	6	6	7
2000	7570	7	7	8
2200	8327	8	8	9



Se recomienda cubrir la superficie de la piscina durante la operación del producto para ayudar a aumentar el nivel de cloro en la piscina.

## FIJACIÓN DE UNA BASE AL CLORADOR

Siga las siguientes instrucciones. Debe haber dos agujeros con un diámetro de 8 mm y una separación de 155 mm en la base. El producto puede fijarse sobre una base de cemento o una plataforma de madera. El peso total de la base no debe ser inferior a 18 kg para proteger el clorador de una caída accidental.

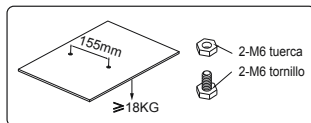
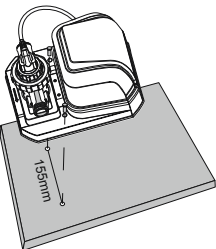

## MANTENIMIENTO

### CÉLULA ELECTROLÍTICA

Para limpiar la célula electrolítica, siga las instrucciones de la sección [8](#). Los dibujos son meramente ilustrativos. Pueden no reflejar el producto real. No están a escala. Para mantener los mejores resultados, recomendamos abrir y revisar los electrodos cada mes. Sin embargo, si la calidad del agua de la piscina es de agua dura (alto contenido en iones de calcio y magnesio), puede ser necesario limpiar los electrodos manualmente de forma regular. Para limpiar la célula electrolítica, se aconseja utilizar una solución de 50 % de agua/ 50 % de vinagre, o consultar con su distribuidor de piscinas el producto químico adecuado. Asegúrese de evitar productos químicos que puedan dañar la placa de titanio.

### EQUILIBRIO QUÍMICO DEL AGUA

	Mínimo	Mejor calor	Máximo
Cloro disponible	0	0,5 - 3,0 ppm	3,0 ppm
Cloro combinado	0	0	0,2 ppm
Valor del pH	7,2	7,4 - 7,6	7,8
Alcalinidad Total	40 ppm	80 - 100 ppm	120 ppm
Dureza del calcio	50 ppm	100- 250 ppm	350 ppm
Estabilizador (ácido cianúrico)	10 ppm	20 - 40 ppm	50 ppm

- Si la concentración de cloro supera el nivel recomendado, puede ser peligroso utilizar la piscina. Compruebe el equilibrio químico antes de utilizar la piscina. Si utiliza la tira reactiva, compruebe la fecha de caducidad, ya que el resultado de la prueba puede ser inexacto si ha pasado la fecha de caducidad.
- Se recomienda comprobar el nivel del producto químico en el agua cada día y antes de su uso.

## ALMACENAMIENTO

- Quite todos los accesorios. Limpie y seque todo antes de almacenar el producto. Si las piezas no están completamente secas, puede aparecer moho.
- Le recomendamos encarecidamente que desmonte el producto fuera de temporada (meses de invierno) y que lo guarde en un lugar seco con una temperatura moderada entre 10 °C/50 °F y 38 °C/100 °F.

## CONDICIONES DE LA GARANTÍA

Para más información sobre los términos de la garantía, visite nuestra página web: [www.bestwaycorp.com](http://www.bestwaycorp.com).

## RESOLUCIÓN DE PROBLEMAS

Problemas	Causas Probables	Soluciones
Insuficiente concentración de cloro	<ul style="list-style-type: none"> <li>• El tiempo de ejecución del producto no es suficiente.</li> <li>• La concentración de sal no es suficiente (menos de 2000 ppm).</li> <li>• La célula electrolítica está bloqueada o sucia.</li> <li>• Aumento de los bañistas.</li> <li>• Una fuerte exposición al sol provoca la emisión de cloro.</li> </ul>	<ul style="list-style-type: none"> <li>• Por favor, aumente el tiempo de ejecución del producto cada día. Para más información, por favor, consulte las "Instrucciones de operación".</li> <li>• Ajuste la concentración de sal consultando la "Tabla de sal para piscinas".</li> <li>• Si es necesario, por favor, desmonte la célula electrolítica para su inspección y limpieza. Por favor, consulte la sección "Mantenimiento".</li> <li>• Por favor, aumente el tiempo de funcionamiento del producto cada día. Cuando la piscina no esté en uso o el producto esté ejecutándose, por favor, cubra la cubierta de la piscina.</li> <li>• Por favor, aumente el tiempo de funcionamiento del producto todos los días. Durante el funcionamiento del producto, puede cubrir la superficie de la piscina y esperar 2 días antes de utilizar el papel de prueba para comprobarlo.</li> </ul>
Precipitación floculante en el agua	<ul style="list-style-type: none"> <li>• Hay demasiado calcio en el agua de la piscina.</li> </ul>	<ul style="list-style-type: none"> <li>• Vacíe aproximadamente el 20 %-25 % del volumen de agua de la piscina y, a continuación, añada agua limpia para reducir la dureza. Si es necesario, por favor, desmonte la célula electrolítica para su inspección y limpieza.</li> </ul>
El indicador LED no tiene código de visualización	<ul style="list-style-type: none"> <li>• No está enchufado.</li> <li>• El indicador LED falla.</li> </ul>	<ul style="list-style-type: none"> <li>• Enchufe la toma de corriente.</li> <li>• Por favor, póngase en contacto con el Centro de Atención al Cliente de Bestway para sustituirlo.</li> </ul>

## CÓDIGOS DE ERROR

Problemas	Causas Probables	Soluciones
Muestra el código "E0"	No hay flujo de agua.	Compruebe que el filtro está conectado al clorador y funciona correctamente. Consulte las "instrucciones de instalación".
	El caudal de agua es inferior a 1050 L/h (280 gal/h), el sistema de circulación está bloqueado.	Si hay una válvula de cierre de agua, asegúrese de que la válvula de cierre de agua está abierta. Asegúrese de que el elemento filtrante y la célula electrolítica están limpios y libres de suciedad o impurezas. Expulse el aire de todo el sistema de circulación. Consulte el manual del filtro.
	La dirección de la entrada y la salida se invierte.	Compruebe la dirección de la entrada y salida del agua. Si es necesario, reajuste el tubo de agua. Consulte las "Instrucciones de Instalación".
	Suciedad en el sensor de flujo de agua.	Asegúrese de que el sensor de flujo de agua está limpio (especialmente el rotor). Por favor, consulte la sección "Mantenimiento".
	El cable de alimentación del sensor de flujo de agua está suelto.	Vuelva a conectar firmemente el sensor de flujo de agua.
	Fallo del sensor de flujo de agua.	Por favor, póngase en contacto con el Centro de Atención al Cliente de Bestway para sustituirlo.
Muestra el código "E1"	Quedan restos de suciedad en la célula electrolítica	Si es necesario, quite el electrodo para comprobarlo y limpiarlo. Por favor, consulte la sección "Mantenimiento".
	Baja concentración de sal o sin sal.	Añada sal. Por favor, consulte la "Tabla de Sal para Piscinas".
	El cable de alimentación de la electrólisis está suelto.	Asegúrese de que la línea de la célula electrolítica está firmemente conectada al enchufe de la célula electrolítica.
	La célula electrolítica puede fallar.	Por favor, póngase en contacto con el Centro de Atención al Cliente de Bestway para sustituirlo.
Muestra el código "E2"	La concentración de sal es demasiado alta.	Vacíe parte del agua de la piscina y añada agua limpia. Consulte la sección "consumo de sal y agua de la piscina".
Muestra el código "E3"	Cortocircuito de la célula electrolítica.	Si es necesario, quite el electrodo para comprobarlo y limpiarlo. Por favor, consulte la sección "Mantenimiento".
Muestra el código "E5"	La célula electrolítica está llegando al final de su vida útil y solo puede utilizarse un par de semanas más. <b>NOTA:</b> El tiempo de funcionamiento restante puede variar en función de la frecuencia real de uso.	Pulse el botón de encendido/apagado para apagar la alarma. Como recordatorio, esta alarma aparecerá cada 24 horas durante el uso o si se reinicia el producto, hasta que se sustituya la célula electrolítica. Para obtener ayuda, visite la sección de soporte en nuestra página web, <a href="http://www.bestwaycorp.com">www.bestwaycorp.com</a> .
Muestra el código "E6"	La célula electrolítica ha llegado al final de su vida útil.	Sustitúyala por una célula electrolítica nueva. Para obtener ayuda, visite la sección de soporte en nuestra página web, <a href="http://www.bestwaycorp.com">www.bestwaycorp.com</a> .



# GEBRAUCHSANWEISUNG

## 58773 Chlorinator



Besuchen Sie unseren YouTube-Kanal!

### WICHTIGE SICHERHEITSHINWEISE

**BITTE LESEN SIE DIE GESAMTE GEBRAUCHSANWEISUNG SORGFÄLTIG DURCH UND BEFOLGEN SIE ALLE DORT AUFGEFÜHRTE SICHERHEITSHINWEISE.**

Vor der ersten Verwendung des Chlorinators lesen Sie die Gebrauchsanweisung bitte sorgfältig durch. Diese Warnhinweise und Sicherheitsrichtlinien beschränken sich auf die am Häufigsten auftretenden Risiken, können diese jedoch nicht im vollen Umfang abdecken. Lassen Sie bei der Benutzung des Chlorinators stets die nötige Vorsicht walten. Bewahren Sie diese Informationen für spätere Zeitpunkte sorgfältig auf. Darüber hinaus können die folgenden Informationen je nach Art des Chlorinators variieren.

#### ACHTUNG

- Sollten Sie Beschädigungen am Stromkabel der Pumpe bemerken, muss dieses fachmännisch repariert bzw. ersetzt werden.
- Dieses Gerät kann von Kindern ab 8 Jahren und darüber sowie von Personen mit verringerten physischen, sensorischen oder mentalen Fähigkeiten oder Mangel an Erfahrung und Wissen benutzt werden, wenn sie beaufsichtigt oder bezüglich des sicheren Gebrauchs des Gerätes unterwiesen wurden und die daraus resultierenden Gefahren verstehen. Kinder dürfen nicht mit dem Gerät spielen. Reinigung und Benutzer-Wartung dürfen nicht von Kindern ohne Beaufsichtigung durchgeführt werden.
- Sollte keine Gebrauchsanweisung beiliegen, besuchen Sie uns unter [www.bestwaycorp.com](http://www.bestwaycorp.com).
- Das Gerät ist ausschließlich für den privaten Gebrauch vorgesehen und daher nicht für gewerbliche Zwecke zugelassen.
- Das Gerät sollte in einem Abstand von mindestens 2 Metern zum Pool platziert werden.
- Wenn sich Personen im Pool befinden, wird von einer Verwendung des Chlorinators abgeraten.
- Komponenten, die stromführende Bauteile enthalten (ausgenommen solche mit Schutzkleinspannung von maximal 12 V), müssen so installiert werden, dass sie für Personen innerhalb des Pools nicht erreichbar sind.
- Komponente mit elektrischen Bauteilen, ausgenommen Fernbedienungen, müssen so angebracht oder befestigt werden, dass sie nicht in den Pool fallen können.
- Um die Sicherheit zu gewährleisten, muss das Gerät mit einem Personenschutzschalter ausgestattet sein, der einen Nennfehlerstrom von höchstens 30 mA aufweist. Dieser schützt sich im Pool befindende Personen vor Stromschlägen, indem er schnell abschaltet, wenn ein Fehlerstrom auftritt.
- Es dürfen keine Verlängerungskabel verwendet werden.
- Achtung: Lesen Sie die gesamte Gebrauchsanweisung vor der Verwendung des Gerätes sorgfältig durch.
- Wird das Gerät über einen längeren Zeitraum hinweg (Winterzeit) nicht verwendet, sollte es abgebaut werden.
- Trocknen Sie Ihre Hände gründlich ab, bevor Sie mit dem Stecker in Berührung kommen.
- Der Stecker muss immer gezogen werden, wenn:
  - Es regnet
  - Reinigungs- oder Wartungsarbeiten durchgeführt werden sollen
  - Eine längere Abwesenheit (Urlaub etc.) bevorsteht



#### ENTSORGUNG

Dieses Symbol weist darauf hin, dass dieses Produkt gemäß Richtlinie über Elektro- und Elektronik-Altgeräte (2012/19/EU) und nationalen Gesetzen nicht über den Hausmüll entsorgt werden darf. Der unsachgemäße Umgang mit Altgeräten kann aufgrund potentiell gefährlicher Stoffe, die häufig in Elektro- und Elektronik-Altgeräten enthalten sind, negative Auswirkungen auf die Umwelt und die menschliche Gesundheit haben. Verbraucher sind gesetzlich dazu verpflichtet, Elektro- und Elektronikgeräte am Ende ihrer Lebensdauer einer von unsortierten Siedlungsabfall getrennten Erfassung zuzuführen. Durch die sachgemäße Entsorgung dieses Produkts tragen Sie außerdem zu einer effektiven Nutzung natürlicher Ressourcen bei. Informationen zu Sammelstellen für Altgeräte erhalten Sie bei Ihrer Stadtverwaltung, dem öffentlich-rechtlichen Entsorgungsträger, einer autorisierten Stelle für die Entsorgung von Elektro- und Elektronik-Altgeräten oder Ihrer Müllabfuhr. Bringen Sie Altgeräte zu dafür vorgesehenen Sammelstellen oder geben Sie es ihrem Händler zurück. Händler von Elektro- und Elektronikgeräten mit einer Verkaufsfläche von mindestens 400 qm sowie Lebensmittelhändler mit einer Verkaufsfläche von mindestens 800 qm, die regelmäßig Elektro- und Elektronikgeräte verkaufen, sind außerdem verpflichtet, Altgeräte beim Kauf eines Neugerätes und Altgeräte mit Abmessungen kleiner als 25 cm auch ohne, dass ein Neugerät gekauft

wird, zurückzunehmen.

Entnehmen Sie vor der Entsorgung des Produkts sämtliche Batterien und Akkus sowie alle Lampen, die zerstörungsfrei entnommen werden können. Wir weisen darauf hin, dass Sie für die Löschung personenbezogener Daten auf dem zu entsorgenden Produkt selbst verantwortlich sind.

## AUFBAU

### CHECKLISTE

Bitte prüfen Sie vor der Verwendung des Gerätes den gesamten Verpackungsinhalt auf seine Vollständigkeit sowie Unversehrtheit. Sollten Ihnen zum Zeitpunkt des Kaufes beschädigte oder fehlende Komponente auffallen, wenden Sie sich mithilfe der in dieser Gebrauchsanweisung genannten Adresse [www.bestwaycorp.com](http://www.bestwaycorp.com) an unseren Kundenservice. Die Abbildungen dienen ausschließlich der Veranschaulichung und spiegeln möglicherweise nicht das tatsächliche Produkt wider. Nicht maßstabsgetreu.

### PRODUKTSPEZIFIKATIONEN

Maximale Chlorproduktion pro Stunde:	2 g/h
Sandfilteranlage/Filterpumpe Pumpenleistungen:	330-1.000 gal/h
Salzkonzentration:	3.000 ppm (3 g/L)
Wassertemperatur:	10 - 40 °C
Umgebungstemperatur:	5 - 45 °C
Kompatibel mit Wasserkapazität bis:	8.327 Liter

### HINWEISE ZUM AUFBAU

- Der Chlorinator muss an letzter Stelle in den Filterkreislauf (in Fließrichtung des Wassers) integriert werden (s. Abbildung 1).
- Um eine vollständige Auflösung zu ermöglichen, verwenden Sie nur Natriumchlorid (NaCl) mit einem Reinheitsgrad von mindestens 99,8 %.
- Eine zu geringe Reinheit des Salzes verringert die Effizienz des Chlorinators und führt zu einer geringen Chlorproduktion. Ein zu hoher Salzgehalt kann zu einem salzigen Geschmack des Poolwassers und so zur Korrosion am Metallrahmen führen.
- Die "Salztabelle" zeigt die korrekte Menge an benötigtem Salz. Beachten Sie dabei die unterschiedlichen Wassermengen. Der Salzgehalt im Pool wird nicht automatisch reduziert. Nur wenn die Wassermenge abnimmt, verringert sich auch der Salzgehalt – letzteres ist bei einer Wasserverdunstung nicht der Fall.
- Das Produkt wird mit einem vorinstallierten Vorrichtung an der Wasserauslassöffnung geliefert, welches für eine optimale Leistung bei der Verwendung einer Filterpumpe/Sandfilteranlage mit einer Pumpenleistung ab 3.028 l/h sorgt. Bewahren Sie diese Komponente für eine spätere Verwendung auf.







Salztabelle					
Fassungsvermögen des Pools		Erstmalig hinzuzufügende Salzmenge 3 g/l (3.000 ppm)		Bei Fehlermeldung "E1" entsprechende Salzmenge nachfüllen	
(gal)	(l)	(lb)	(kg)	(lb)	(kg)
500	1.893	13	6	4	2
750	2.839	19	9	6	3
1.000	3.785	25	11	8	4
1.250	4.731	31	14	10	5
1.500	5.678	38	17	12	6
1.750	6.624	44	20	15	7
2.000	7.570	50	23	17	8
2.200	8.327	55	25	18	8

Wenn das Gerät die Fehlermeldung E2 anzeigt, muss die Salzkonzentration reduziert werden: Lassen Sie hierzu etwa 20 % des Poolwassers ab und füllen Sie im Anschluss sauberes Wasser nach. Warten Sie nun 1 Stunde. Sollte die Meldung weiterhin angezeigt werden, wiederholen Sie den Vorgang solange, bis die Meldung E2 verschwindet.

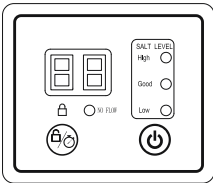
Falls die Wassermenge Ihres Pools nicht in der Salztabelle aufgeführt ist, verwenden Sie die folgende Formel, um die richtige Salzmenge zu berechnen. Wichtig ist, dass eine Salzkonzentration von 3.000 ppm erreicht wird.

Erstmalig hinzuzufügende Salzmenge:		Die Salzmenge, die hinzugefügt werden muss, wenn die Fehlermeldung E1 angezeigt wird:	
(lb)	(kg)	(lb)	(kg)
Wasserkapazität (gal) *0,025	Wasserkapazität (l) *0,003	Wasserkapazität (gal) *0,0084	Wasserkapazität (l) *0,001

# VERWENDUNG DES CHLORINATORS

	Nummer	Symbol	Bezeichnung	Erklärung
	1		Power-Taste	Halten Sie die Taste 3 Sekunden lang gedrückt, um den Chlorinator ein- bzw. auszuschalten.
	2		Timer	Zum Sperren/Entsperren 3 Sekunden lang gedrückt halten, zum Einstellen der Betriebszeit schnell drücken
	3		Tastensperre	Wenn die Sperranzeige nicht leuchtet, ist das Gerät entsperrt. Wenn keine Taste gedrückt wird, wird das Gerät nach 1 Minute automatisch gesperrt und die Sperranzeige leuchtet rot.
	4		Anzeige für Salzgehalt	Rot: Der Salzgehalt ist zu hoch und muss verringert werden. Das Display zeigt die Meldung E2; Grün: Der Salzgehalt liegt im optimalen Bereich; Gelb: Der Salzgehalt ist zu niedrig und muss erhöht werden. Das Display zeigt die Meldung E1.
	5		Anzeige für Wasserdurchfluss	Rotes Licht leuchtet: Kein oder nur unzureichender Wasserdurchfluss
6		Digitales Display	Anzeige von Laufzeit / Restlaufzeit / Fehlermeldung / Einschaltzustand / Standby-Modus	

Standby-Modus: Am Ende des Zyklus zeigt das Display die Meldung 00 an und das Gerät wechselt automatisch in den Standby-Modus.

Am darauffolgenden Tag schaltet sich das Gerät zu einem ähnlichen Zeitpunkt automatisch wieder ein. Sollten Sie über Nacht den Stecker gezogen haben, müssen sie am folgenden Tag lediglich die Power-Taste drücken und der Chlorinator arbeitet entsprechend der am Vortag gewählten Einstellungen weiter.

## Empfohlene Laufzeiten

- Die folgende Tabelle zeigt die empfohlenen Laufzeiten des Chlorinators, um eine ordnungsgemäße Pflege Ihres Poolwassers zu gewährleisten.
- Bei der ersten Inbetriebnahme sollten Sie die in der Tabelle genannten Laufzeiten verdoppeln und diese erst bei Erreichen des richtigen Chlorgehalts verwenden.
- Bei der ersten Inbetriebnahme oder verunreinigtem Wasser sollte der Chlorinator solange eingeschaltet bleiben, bis der Chlorgehalt ausreichend ist oder das Wasser vollständig gereinigt wurde. Die nachfolgende Tabelle hilft bei der Ermittlung der richtigen Laufzeit.

Poolgröße		Betriebszeit (Stunden) bei unterschiedlichen Umgebungstemperaturen		
Gallone	Liter	10 - 19 °C	20 - 28 °C	29 - 36 °C
500	1.893	2	2	2
750	2.839	3	3	3
1.000	3.785	4	4	4
1.250	4.731	4	4	5
1.500	5.678	5	5	6
1.750	6.624	6	6	7
2.000	7.570	7	7	8
2.200	8.327	8	8	9

Es wird empfohlen, während der Verwendung des Chlorinators den Pool vollständig abzudecken. So können Sie den Prozess zur Steigerung des Chlorgehalts zusätzlich unterstützen.

## VERBINDUNG DES SOCKELS MIT CHLORINATOR

Bohren Sie zwei Löcher in den gewählten Sockel (Holz oder Zement). Diese müssen jeweils einen Durchmesser von 8 mm und einen Abstand von 155 mm zueinander besitzen. Das Gesamtgewicht des verwendeten Sockels sollte 18 kg nicht unterschreiten. Dies sorgt für einen sicheren Stand des Chlorinators.

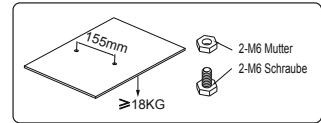
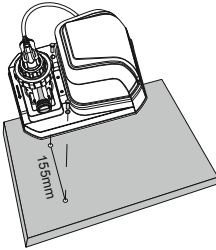

## WARTUNG

### ELEKTROLYSEZELLE

Um die Elektrolysezelle zu reinigen, lesen Sie bitte den entsprechenden Abschnitt in der Gebrauchsanweisung . Die Abbildungen dienen ausschließlich zur Veranschaulichung und spiegeln möglicherweise nicht das tatsächliche Produkt wider. Nicht maßstabsgetreu. Um die bestmögliche Leistung Ihres Gerätes zu erzielen, empfehlen wir, sämtliche Elektroden monatlich auf ihre Funktionstüchtigkeit überprüfen. Liegt jedoch eine erhöhte Wasserhärte vor (hoher Gehalt an Kalzium- und Magnesiumionen), muss die Reinigung unter Umständen regelmäßiger erfolgen. Zur Reinigung der Elektrolysezelle empfehlen wir eine Lösung aus 50 % Wasser und 50 % Essig. Für weitere Informationen bezüglich einer chemischen Reinigung wenden Sie sich bitte an Ihren Händler. Verwenden Sie zur Reinigung keine Chemikalien, welche die Titanplatte beschädigen könnten.

### AUSGEWOGENER CHEMIEHAUSHALT

	Minimum	Optimaler Wert	Maximum
Verfügbares Chlor	0	0,5 - 3,0 ppm	3,0 ppm
Kombiniertes Chlor	0	0	0,2 ppm
PH-Wert	7,2	7,4 - 7,6	7,8
Gesamthärte	40 ppm	80 - 100 ppm	120 ppm
Die Härte des Calciums	50 ppm	100- 250 ppm	350 ppm
Stabilisator (Cyanursäure)	10 ppm	20 - 40 ppm	50 ppm

- Wenn der Chlorgehalt den empfohlenen Wert überschreitet, können ernsthafte gesundheitliche Risiken entstehen. Vor der Benutzung des Pools sollte dieser daher sorgfältig überprüft werden. Wenn Sie den Teststreifen verwenden, beachten Sie bitte das Verfallsdatum. Wurde dieses überschritten, kann dies zu ungenauen Testergebnissen hinsichtlich der Wasserqualität führen.
- Es wird empfohlen, den Chemiegehalt des Wassers täglich und vor jeder Nutzung des Pools zu überprüfen.

## LAGERUNG

- Entfernen Sie sämtliches Zubehör. Achten Sie darauf, dass sie dieses vor der Lagerung sorgfältig reinigen und trocknen, da es sonst zur Schimmelbildung kommen kann.
- Lagern Sie das Gerät sowie sämtliches Zubehör an einem trockenen Ort bei moderaten Temperaturen zwischen 10 und 38 °C, um Schäden durch Feuchtigkeit oder extreme Temperaturen zu vermeiden.

## GARANTIEBEDINGUNGEN

Informationen zu unseren Garantiebedingungen finden Sie unter [www.bestwaycorp.com](http://www.bestwaycorp.com).

## FEHLERBEHEBUNG

Probleme	Mögliche Ursachen	Lösungen
Unzureichender Chlorgehalt	<ul style="list-style-type: none"> <li>• Die Laufzeit des Geräts ist zu kurz.</li> <li>• Unzureichender Salzgehalt (weniger als 2.000 ppm).</li> <li>• Die Elektrolysezelle ist verstopft oder verunreinigt.</li> <li>• Vermehrte Nutzung des Pools.</li> <li>• Starke Sonneneinstrahlung führt zur Freisetzung von Chlor.</li> </ul>	<ul style="list-style-type: none"> <li>• Erhöhen Sie die tägliche Laufzeit des Geräts. Für weitere Informationen lesen Sie bitte die Gebrauchsanweisung.</li> <li>• Passen Sie den Salzgehalt gemäß der „Salztabelle“ an.</li> <li>• Falls erforderlich, bauen Sie bitte die Elektrolysezelle zur Kontrolle sowie Reinigung aus. Bitte lesen Sie hierzu den Abschnitt Wartung.</li> <li>• Erhöhen Sie die tägliche Laufzeit des Geräts. Verwenden Sie außerhalb der Nutzungszeiten des Pools eine Abdeckplane.</li> <li>• Erhöhen Sie die tägliche Laufzeit des Geräts. Decken Sie Ihren Pool ab, während der Chlorinator läuft. Verwenden Sie alle zwei Jahre einen Teststreifen.</li> </ul>
Flockung des Wassers	<ul style="list-style-type: none"> <li>• Das Poolwasser enthält zu viel Kalzium.</li> </ul>	<ul style="list-style-type: none"> <li>• Lassen Sie ca. 20-25 % des Wassers ab und füllen Sie anschließend sauberes Wasser nach, um so die Härte zu reduzieren. Falls erforderlich, bauen Sie bitte die Elektrolysezelle zur Kontrolle und Reinigung aus.</li> </ul>
LED-Anzeige zeigt nichts an	<ul style="list-style-type: none"> <li>• Stecker nicht in der Steckdose.</li> <li>• Die LED-Anzeige ist ausgefallen</li> </ul>	<ul style="list-style-type: none"> <li>• Stecken Sie den Netzstecker ein.</li> <li>• Bitte wenden Sie sich an den Bestway® Kundenservice.</li> </ul>



## FEHLERMELDUNGEN

Probleme	Mögliche Ursachen	Lösungen
Anzeigecode "E0"	Kein Wasserdurchfluss.	Stellen Sie sicher, dass die Filterpumpe /Sandfilteranlage mit dem Chlorinator verbunden ist. Siehe Aufbauanleitung.
	Der Wasserdurchfluss beträgt weniger als 1.050 l/h, das Zirkulationssystem ist blockiert.	Wenn ein Wassersperrventil vorhanden ist, vergewissern Sie sich, dass das dieses geöffnet ist. Überprüfen Sie außerdem das Filtersystem sowie die Elektrolysezelle auf ihre Sauberkeit und lassen Sie die Luft aus dem gesamten Zirkulationssystem ab. Bitte beachten Sie hierzu auch die Gebrauchsanweisung Ihres Filtersystems.
	Die Einlass- und Auslassdüse wurden vertauscht.	Überprüfen Sie die Einlass- und Auslassdüse. Falls erforderlich, tauschen Sie diese bitte aus. Siehe Aufbauanleitung.
	Der Sensor für den Wasserdurchfluss ist verunreinigt.	Stellen Sie sicher, dass der Sensor für den Wasserdurchfluss (insbesondere der Rotor) sauber ist. Bitte lesen Sie hierzu den Abschnitt Wartung.
	Das Netzkabel des Sensors für den Wasserdurchfluss ist lose.	Schließen Sie den Sensor für den Wasserdurchfluss wieder fest an.
	Ausfall des Sensors für den Wasserdurchfluss	Bitte wenden Sie sich an den Bestway® Kundenservice.
Anzeigecode "E1"	Die Elektrolysezelle ist verunreinigt.	Falls erforderlich, entfernen Sie die Elektrode, um sie auf Ihre Sauberkeit zu überprüfen und ggf. zu reinigen. Bitte lesen hierzu den Abschnitt Wartung.
	Niedrige Salzkonzentration oder kein Salz.	Salz hinzufügen. Siehe Salztabelle.
	Das Netzkabel der Elektrolysezelle ist lose.	Stellen Sie sicher, dass das Kabel der Elektrolysezelle fest mit dem Stecker verbunden ist.
	Die Elektrolysezelle ist möglicherweise beschädigt.	Bitte wenden Sie sich an den Bestway® Kundenservice.
Anzeigecode "E2"	Der Salzgehalt ist zu hoch.	Lassen Sie einen Teil des Poolwassers ab und füllen Sie im Anschluss Sauberes nach. Bitte lesen Sie hierzu den Abschnitt Salz- und Wasserverbrauch.
Anzeigecode "E3"	Die Elektrolysezelle hat einen Kurzschluss.	Falls erforderlich, entfernen Sie die Elektrode, um sie auf Ihre Sauberkeit zu überprüfen und ggf. zu reinigen. Bitte lesen hierzu den Abschnitt Wartung.
Anzeigecode "E5"	Die Elektrolysezelle muss im Laufe der kommenden Wochen durch eine Neue ersetzt werden. <b>BITTE BEACHTEN:</b> Die verbleibende Lebensdauer der Elektrolysezelle kann je nach tatsächlicher Nutzungshäufigkeit variieren.	Drücken Sie die Einschalttaste, um die Fehlermeldung zu deaktivieren. Zur Erinnerung: Diese Meldung erscheint alle 24 Stunden während des Gebrauchs oder wenn das Gerät neu gestartet wird, bis die Elektrolysezelle ersetzt wird. Hilfe finden Sie auf unserer Serviceseite unter <a href="http://www.bestwaycorp.com">www.bestwaycorp.com</a> .
Anzeigecode "E6"	Die Elektrolysezelle hat das Ende ihrer Lebensdauer erreicht und muss ausgetauscht werden.	Bitte ersetzen Sie die Elektrolysezelle durch eine Neue. Hilfe finden Sie auf unserer Serviceseite unter <a href="http://www.bestwaycorp.com">www.bestwaycorp.com</a> .



# OMISTAJAN KÄSIKIRJA

## 58773 Kloorauslaite



Käy katsomassa Bestway YouTube-kanavaa

## TÄRKEITÄ TURVALLISUUSOHJEITA

### LUE KAIKKI OHJEET JA NOUDATA NIITÄ.

Lue huolellisesti kaikki tämän käyttöoppaan ohjeet ja noudata niitä, ennen kuin asennat ja käytät kloorauslaitetta. Nämä varoitukset, ohjeet ja turvallisuusohjeet kattavat jotkin yleiset riskit, mutta ne eivät pysty kattamaan kaikkia riskejä ja vaaroja kaikissa tapauksissa. Ole aina varovainen, käytä tervettä järkeä ja hyvää arvostelukykyä, kun käytät kloorauslaitetta. Säilytä nämä tiedot myöhempiä käyttöä varten. Lisäksi seuraavat tiedot voivat vaihdella kloorauslaitteen tyyppin mukaan. Säilytä käyttöohje turvallisessa paikassa.

### VAROITUS

- Ainoastaan valmistaja, valmistajan huoltokumppani tai muu vastaava pätevä henkilö voi vaihtaa vahingoittuneen verkkojohdon.
- Tätä laitetta saa käyttää yli 8-vuotiaat lapset ja henkilöt, joiden fyysiset, aistinvaraiset tai henkiset kyvyt ovat heikentyneet tai joilla puuttuu kokemus ja taidot, mikäli heitä on neuvottu ja ohjeistettu laitteen käyttöön turvallisella tavalla ja he ymmärtävät siihen liittyvät vaarat. Laitetta ei ole tarkoitettu lasten leikkeihin. Lapset eivät saa puhdistaa tai huoltaa tuotetta ilman valvontaa.
- Jos ohjeet puuttuvat, ota yhteyttä valmistajaan tai etsi ohjeet verkkosivustolta [www.bestwaycorp.com](http://www.bestwaycorp.com).
- Laite on tarkoitettu vain kotitalouskäyttöön, ei kaupalliseen käyttöön.
- Laite on sijoitettava yli 2 metrin päähän altaasta.
- Älä käytä laitetta, kun allas on käytössä tai altaassa on ihmisiä.
- Osat, joissa kulkee sähkövirtaa (paitsi osat, joissa on turvallinen erittäin alhainen alle 12 V:n jännite) on pidettävä altaassa olevan henkilön ulottumattomissa.
- Osat, joihin kuuluu sähköosia (paitsi kauko-ohjauslaitteet), on sijoitettava tai kiinnitettävä niin, että ne eivät voi pudota altaaseen.
- Laitteeseen tulee syöttää virtaa vikavirtasuojan kautta, jonka nimellinen laukaisuvirta ei ylitä 30 mA:a.
- Jatkojohtoja ei saa käyttää.
- Varoitus: Lue ohjeet aina ennen tuotteen käyttöä ja asennusta/uudelleenasennusta.
- Kun uima-allasta ei käytetä pitkään aikaan (esimerkiksi talvella), se tulisi purkaa osiin varastoida sisätiloihin.
- Älä kytkä laitetta virtalähteeseen tai irrota sitä virtalähteestä, kun kätesi ovat märät.
- Irrota laite virtalähteestä aina
  - Sateella
  - Ennen puhdistusta ja muuta kunnossapittoa
  - Jätä vartioimatta lomakausien ajaksi



### HÄVITTÄMINEN

Sähkölaitteita ei tule hävittää kotitalousjätteen mukana. Vie laite asianmukaiseen keräys- ja kierrätyspisteeseen. Tarkista kierrätysohjeet paikallisilta viranomaisilta tai jälleenmyyjältä.

# ASETUS

## TARKISTUSLISTA

Osaluetteelon tarkistamiseksi käsikirjasta. Tarkista, että laitteen osat ovat sen mallin osia, jonka halusit ostaa. Jos havaitset ostohetkellä vaurioituneita tai puuttuvia osia, käy verkkosivustollamme osoitteessa [bestwaycorp.fi/Support](http://bestwaycorp.fi/Support). Kuvat ovat vain viitteellisiä. Ne eivät välttämättä vastaa todellista tuotetta. Ne eivät ole mittakaavassa.

## TUOTTEEN TEKNISET TIEDOT

Kloorin maksimituotanto tunnissa:	2 g/h
Hiekkasuodattimen/suodatinpumpun virtausalue:	330-1000 gal/h
suolapitoisuus:	3000 ppm (3 g/L)
Veden lämpötilä:	10°C (50°F) - 40°C (104°F)
Ympäristön lämpötilä:	5°C (41°F) - 45°C (113°F)
Yhteensopiva maks. vesikapasiteetin kanssa:	2200 gal (8327 L)

## SUOSITUKSET ENNEN ASENNUSTA

- Kloorauslaite on asennettava vedenkiertoputken viimeiseen sijaintiin (alas veden virtaus suunnan mukaisesti) kohtien 1 mukaisesti.
- Käytä vain natriumkloridisuolaa (NaCl), jonka puhtausaste on vähintään 99,8 %, jotta se liukenee kokonaan.
- Suolan liian matala puhtausaste heikentää kloorauslaitteen tehokkuutta ja vähentää kloorin tuotantoa. Suuri suolan puhtaus voi tehdä altaan vedestä suolaisen makuista, ja se voi aiheuttaa korroosiota altaassa oleviin metallikiinnikkeisiin ja liittimiin.
- Allassuolatalukko näyttää oikean suolamäärän. Tarkista tilanteet eri vesimäärien suhteen. Altaassa oleva suolan määrä ei automaattisesti alene. Suolan määrä vähenee vasta allasveden vaihdon yhteydessä. Veden haihtuminen altaasta ei vähennä suolan määrää.
- Tuotteessa on toimitettaessa esiasennettuna veden poistoportti, joka tulee irrottaa optimaalisen suorituskyvyn varmistamiseksi käytettäessä pumpua/hiekkasuodatinta, jonka virtausnopeus on 800 gal tai enemmän. Säilytä osa tulevaa käyttöä varten.







Allassuolatalukko					
Uima-altaan kapasiteetti		Ensimmäistä kertaa lisätty suolamäärä 3,0 g/l (3 000 ppm)		Näyttökoodi E1 lisättävän suolan määrä.	
(gal)	(l)	(lb)	(kg)	(lb)	(kg)
500	1893	13	6	4	2
750	2839	19	9	6	3
1000	3785	25	11	8	4
1250	4731	31	14	10	5
1500	5678	38	17	12	6
1750	6624	44	20	15	7
2000	7570	50	23	17	8
2200	8327	55	25	18	8

Jos laitteessa on virhekoodi E2, suolapitoisuutta on vähennettävä: Poista noin 20 % allasvedestä ja täytä sitten puhtaalla vedellä. Odota 1 tunti ja jos virhe näkyy edelleen, toista toimenpide, kunnes E2-virhe häviää.

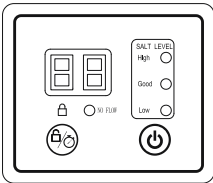
Jos uima-altaan veden määrää ei ole mainittu allassuolatalukossa, laske oikea suolan määrä alla olevan kaavan mukaan, jotta saat allasveden suolapitoisuudeksi 3 000 ppm tai jos näytössä näkyy E1-virhe.

Ensimmäistä kertaa lisätty suolan määrä:		Lisättävän suolan määrä, kun näytössä näkyy E1-virhekoodi:	
(lb)	(kg)	(lb)	(kg)
Vesikapasiteetti (gal) *0,025	Vesikapasiteetti (l) *0,003	Vesikapasiteetti (gal) *0,0084	Vesikapasiteetti (l) *0,001

# KLOORAUSLAITTEEN KÄYTTÖ

	Koodinumero	Kuvake	Nimi	Selitys
	1		Virtapainike	Paina ja pidä painettuna 3 s kloorauslaitteen virran kytkemiseksi pois päältä tai päälle
	2		Ajastinpainike	Lukitse/poista lukitus painamalla ja pitämällä painettuna 3 s. Painamalla nopeasti voit säätää työskentelyaikaa
	3		Lukon ilmainen	Kun lukon ilmainen ei pala, tuote ei ole lukittu. Jos miltään painiketta ei paineta, tuote lukittuu automaattisesti 1 minuutin kuluttua ja lukituksen merkivalo muuttuu punaiseksi.
	4		Suolapitoisuuden ilmainen	Punainen: Suolapitoisuus on liian suuri, osa suolasta tulee poistaa allasvedestä. Näytössä näkyy: E2; Vihreä: Suolapitoisuus on optimaalisella tasolla; Keltainen: Suolapitoisuus on liian pieni ja suolaa on lisättävä allasveteen. Näytössä näkyy: E1.
	5		Vedenvirtauksen tilan ilmainen	Punainen: ei veden virtausta tai riittämätön vedenvirtaus
	6		Digitaalinen näyttö	Näyttää toiminta-ajan / jäljellä oleva ajan / vikakoodin Virta kytkettyinä -tilan / valmiustilan

Valmiustila: Jakson lopussa näytössä näkyy "00". Kloorauslaite siirtyy tällöin automaattisesti valmiustilaan. Se alkaa toimia automaattisesti uudelleen seuraavana päivänä suunnilleen samaan aikaan. Jos irrotat kloorauslaitteen virtajohdon, liität virtajohdon uudelleen virtalähteeseen seuraavana päivänä ja kytket laitteen virran päälle, kloorauslaite toimii edellisen päivän ajastuksen mukaisesti.

## Suosittelava uima-altaiden kloorausaikojen taulukko

- Tässä taulukossa on esitetty altaaseen liitetyn kloorauslaitteen normaalin ylläpidon työskentelyajat.
- Käytä kloorauslaitetta 1,5–2 kertaa taulukon mukaista aikaa vastaava määrä ensimmäisellä käyttökerralla altaan puhdistamiseksi ja käytä kloorauslaitetta normaalin aikataulun mukaisesti, kun allasveden suositeltu klooripitoisuus on saavutettu.
- Kun käytät kloorauslaitetta ensimmäistä kertaa tai jos allas on liikainen, käytä kloorauslaitetta, kunnes veden klooripitoisuus on oikea tai kunnes vesi on puhdasta. Katso toiminta-aika alla olevasta taulukosta.

Altaan koko		Toiminta-aika (tuntia) eri ympäristön lämpötiloissa		
Gallona	Litra	10 - 19°C (50 - 66°F)	20 - 28°C (68 - 82°F)	29 - 36°C (84 - 97°F)
500	1893	2	2	2
750	2839	3	3	3
1000	3785	4	4	4
1250	4731	4	4	5
1500	5678	5	5	6
1750	6624	6	6	7
2000	7570	7	7	8
2200	8327	8	8	9

Altaan pinta on suositeltavaa peittää tuotteen käytön aikana, jotta altaassa oleva kloorin määrä kasvaa.

## ALUSTAN KIINNITTÄMINEN KLOORAUSLAITTEESEEN

Noudata seuraavia ohjeita. Alustassa on oltava kaksi reikää, joiden halkaisija on 8 mm ja etäisyys toisistaan 155 mm. Tuote voidaan kiinnittää sementtipohjalle tai puualustalle. Alustan kokonaispaino ei saa olla alle 18 kg, jotta kloorauslaite ei pääse kaatumaan vahingossa.

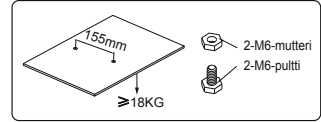
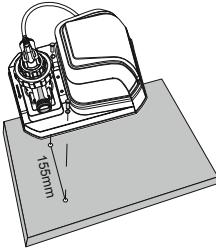

## HUOLTO

### ELEKTROLYYSIKENNO

Puhdista elektrolyysikennon kohdan ohjeiden mukaisesti [8]. Piirustukset ovat vain viitteeksi. Ne eivät välttämättä vastaa todellista tuotetta. Ne eivät ole mittakaavassa. Parhaiden tulosten säilyttämiseksi suosittelemme elektrodien avaamista ja tarkistamista kuukausittain. Jos uima-altaan vesi on laadultaan kuitenkin kovaa vettä (korkea kalsium- ja magnesiumionien pitoisuus), elektrodit on ehkä puhdistettava säännöllisesti manuaalisesti. Elektrolyysikennon puhdistamiseksi suosittelemme käyttämään 50 % vettä ja 50 % etikkaa tai tarkistamaan sopiva kemikaalituote altaan jälleenmyyjältä. Vältä kemikaalia, joka voi vahingoittaa titaani levyä.

### VEDEN KEMIKAALITASAPAINO

	Minimi	Paras arvo	Maksimi
Saatavana oleva kloori	0	0,5 - 3,0 ppm	3,0 ppm
Yhdistetty kloori	0	0	0,2 ppm
pH-arvo	7,2	7,4 - 7,6	7,8
Kokonaisemäksisyys	40 ppm	80 - 100 ppm	120 ppm
Kalsiumin kovuus	50 ppm	100- 250 ppm	350 ppm
Stabilointiaine (syanuriinihappo)	10 ppm	20 - 40 ppm	50 ppm

- Jos klooripitoisuus ylittää suositellun tason, altaan käyttö voi olla vaarallista. Testaa kemikaalitasapaino ennen altaan käyttöä. Jos käytät testiliuskaa, tarkista viimeinen käyttöpäivä, sillä testitulokset voi olla epätarkka, jos testiliuska on vanhentunut.
- On suositeltavaa tarkistaa kemikaalin määrä vedessä päivittäin ja ennen käyttöä.

## VARASTOINTI

- Poista kaikki lisälaitteet, puhdista ja kuivaa ne kaikki ennen varastointia. Jos kaikki osat eivät ole täysin kuivia, seurauksena voi olla hometta.
- Suosittelemme, että tuote puretaan sesongin ulkopuolella (talvikuukausiksi) ja varastoidaan kuivassa paikassa, jonka lämpötila on 10 °C / 50 °F ja 38 °C / 100 °F välillä.

## TAKUUEHDOT

Takuuehtoja koskevat tiedot löytyvät verkkosivuiltamme: [www.bestwaycorp.com](http://www.bestwaycorp.com).

## VIANETSINTÄ

Ongelmat	Mahdolliset syyt	Ratkaisut
Riittämätön klooripitoisuus	<ul style="list-style-type: none"> <li>Tuotteen käyntiaika ei ole riittävän pitkä.</li> <li>Suolapitoisuus ei riitä (alle 2 000 ppm).</li> <li>Elektrolyysikemmo on tukkeutunut tai siihen on jäänyt likaa.</li> <li>Aikaisempaa enemmän altaan käyttäjiä.</li> <li>Voimakas altistuminen auringolle aiheuttaa klooripäästöjä.</li> </ul>	<ul style="list-style-type: none"> <li>Lisää tuotteen käyttöaikaa joka päivä. Lisätietoja on kohdassa Käyttöohjeet.</li> <li>Säädä suolapitoisuutta kohdan Allasuolatalaulukko mukaisesti.</li> <li>Pura elektrolyysikemmo tarvittaessa tarkastusta ja puhdistusta varten. Katso lisätietoja kohdasta Huolto.</li> <li>Lisää tuotteen käyttöaikaa joka päivä. Kun allas ei ole käytössä tai tuotetta käytetään, peitä altaan kansi.</li> <li>Lisää tuotteen käyttöaikaa joka päivä. Kun tuote on käynnissä, voit peittää altaan pinnan ja odottaa 2 päivää ennen koepaperin käyttöä.</li> </ul>
Flokkaavaa sadevettä vedessä	<ul style="list-style-type: none"> <li>Altaassa on liikaa kalsiumia.</li> </ul>	<ul style="list-style-type: none"> <li>Tyhjennä noin 20–25 % allasveden tilavuudesta ja lisää sitten puhdasta vettä kovuuden vähentämiseksi. Pura elektrolyysikemmo tarvittaessa tarkastusta ja puhdistusta varten.</li> </ul>
LED-merkkivalo ei ole näyttökoodia	<ul style="list-style-type: none"> <li>Ei kytketty.</li> <li>LED-merkkivalo ei toimi.</li> </ul>	<ul style="list-style-type: none"> <li>Kytke pistoke pistorasiaan.</li> <li>Ota yhteyttä Bestwayn asiakaspalvelukeskukseen vaihtoa varten.</li> </ul>

# VIKAKOODIT

Ongelmat	Mahdolliset syyt	Ratkaisut
Näytön koodi "E0"	Ei veden virtausta.	Varmista, että suodatin on kytketty kloorauslaitteeseen ja on käynnissä. Katso Asennusohjeet
	Veden virtaus on alle 1 050 l/h (280 gal/h), kiertojärjestelmä on tukkeutunut.	Jos käytössä on vedensulkuventtiili, varmista, että vedensulkuventtiili on auki. Varmista, että suodatinelementti ja elektrolyysikemot ovat puhtaat ja ettei niissä ole likaa tai epäpuhtauksia. Poista ilma koko kiertojärjestelmästä. Katso lisätietoja suodattimen käyttöohjeesta.
	Tulo- ja poistojärjestelmän suunta on käänteinen.	Tarkista veden tulo- ja poistojärjestelmän suunta. Säädä tarvittaessa vesiputkea uudelleen. Katso Asennusohjeet.
	Veden virtausanturissa on likaa.	Varmista, että veden virtausanturi on puhdas (erityisesti roottori). Katso Huolto.
	Veden virtausanturin virtajohto on löysällä.	Kytke veden virtausanturi tukevasti takaisin.
Näytön koodi "E1"	Veden virtausanturin virhe.	Ota yhteyttä Bestwayn asiakaspalvelukeskukseen vaihtoa varten.
	Lika jää elektrolyysikemot	Irrota tarvittaessa elektrodi tarkistusta ja puhdistusta varten. Katso lisätietoja kohdasta Huolto.
	Vähäinen suolapitoisuus tai ei suolaa.	Lisää suolaa. Katso kohta Allasuolataulukko.
	Elektrolyysivirtajohto on löysällä.	Varmista, että elektrolyysikemot linja on tiukasti kytketty elektrolyysikemot pistokkeeseen.
Näytön koodi "E2"	Elektrolyysikemot toiminta voi epäonnistua.	Ota yhteyttä Bestwayn asiakaspalvelukeskukseen vaihtoa varten.
	Näytön koodi "E2"	Suolapitoisuus on liian suuri.
Näytön koodi "E3"	Elektrolyysikemot oikosulku.	Irrota tarvittaessa elektrodi tarkistusta ja puhdistusta varten. Katso lisätietoja kohdasta Huolto.
Näytön koodi "E5"	Elektrolyysikemot on tulossa käyttöikänsä päähän, ja sitä voi käyttää enää pari viikkoa. <b>HUOMAUTUS:</b> Jäljellä olevat käyttötunnit voivat vaihdella todellisen käytön mukaan.	Sammuta hälytys painamalla virtapainiketta. Huomaa, että hälytys tulee näkyviin 24 tunnin välein käytön aikana tai tuotteen käynnistyksen yhteydessä, kunnes elektrolyysikemot on vaihdettu. Saat lisätietoja ja apua sivustomme tukiosasta osoitteessa <a href="http://www.bestwaycorp.com">www.bestwaycorp.com</a> .
Näytön koodi "E6"	Elektrolyysikemot on tullut käyttöikänsä päähän.	Vaihda se uuteen kemot. Saat lisätietoja ja apua sivustomme tukiosasta osoitteessa <a href="http://www.bestwaycorp.com">www.bestwaycorp.com</a> .



# GEBRUIKERSHANDLEIDING

## 58773 Chlorinator



Bezoek het Bestway YouTube kanaal

## BELANGRIJKE VEILIGHEIDSINSTRUCTIES

### LEES EN VOLG ALLE INSTRUCTIES.

Lees, begrijp en volg alle informatie in deze gebruikershandleiding zorgvuldig voordat u de chlorinator opzet en gebruikt. Deze waarschuwingen, instructies en veiligheidsrichtlijnen behandelen enkele veelvoorkomende risico's, maar ze kunnen niet alle mogelijke risico's en gevaren dekken. Wees altijd voorzichtig en gebruik gezond verstand wanneer u gebruik maakt van de Chlorinator. Bewaar deze informatie voor toekomstig gebruik. Bovendien kan de volgende informatie variëren, afhankelijk van het type chlorinator. Bewaar de gebruiksaanwijzing op een veilige plaats.

### WAARSCHUWING

- Als het netsnoer beschadigd is, moet het worden vervangen door de fabrikant, zijn servicevertegenwoordiger of gelijkaardig gekwalificeerde personen om gevaar te voorkomen.
- Dit apparaat kan worden gebruikt door kinderen van 8 jaar en ouder en personen met verminderde fysieke, zintuiglijke of mentale mogelijkheden of gebrek aan ervaring en kennis, indien ze onder toezicht staan of instructies hebben gekregen over het veilige gebruik van het apparaat en de mogelijke gevaren ervan begrijpen. Kinderen mogen niet met het apparaat spelen. Reinigen en gebruiksonderhoud mag niet door kinderen worden verricht zonder supervisie.
- Als de instructies ontbreken, neem dan contact op met de fabrikant of zoek ernaar op de website [www.bestwaycorp.com](http://www.bestwaycorp.com).
- Het apparaat is enkel voor gebruik thuis, niet voor commercieel gebruik.
- Het apparaat moet meer dan 2m weg van het zwembad geïnstalleerd worden.
- Gebruik het apparaat niet wanneer het zwembad in gebruik is of wanneer er mensen in het zwembad zijn.
- Onderdelen die onder spanning staan, met uitzondering van onderdelen met een extra lage veiligheidsspanning van maximaal 12 V, moeten ontoegankelijk zijn voor een persoon in het zwembad.
- Onderdelen die elektrische onderdelen bevatten, met uitzondering van afstandsbedieningen, moeten zodanig geplaatst of bevestigd worden dat zij niet in het zwembad kunnen vallen.
- Het apparaat moet worden gevoed via een aardlekschakelaar (RCD) met een nominale aardlekstroom van ten hoogste 30 mA.
- Verlengsnoeren mogen niet gebruikt worden.
- Let op: Lees de instructies alvorens het product te gebruiken en elke installatie/montage.
- Wanneer het apparaat langdurig niet gebruikt wordt, zoals in de winter, dan moet de zwembadset gedemonteerd worden en binnen worden opgeslagen.
- Steek de stekker nooit in het stopcontact of haal de stekker nooit uit het stopcontact met een natte hand.
- Haal altijd de stekker uit het stopcontact:
  - Op regenachtige dagen
  - Voorafgaand aan reiniging of ander onderhoud
  - Laat het onbeheerd tijdens vakanties



### WEGDOEN

Elektrische producten mogen niet met het huisvuil worden weggegooid. Gelieve te recyclen waar faciliteiten aanwezig zijn. Neem contact op met uw plaatselijke overheid of winkelier voor recycling advies.



# OPZETTEN

## CHECK LIST

Controleer de onderdelenlijst in de handleiding. Controleer of de apparatuurcomponenten het model vertegenwoordigen dat u van plan was te kopen. In het geval van beschadigde of ontbrekende onderdelen op het moment van aankoop; bezoek dan onze website [bestwaycorp.com/support](http://bestwaycorp.com/support). Tekeningen zijn alleen ter illustratie. Ze geven mogelijk niet het werkelijke product weer. Niet op schaal.

## PRODUCT SPECIFICATIES

Maximale chloorproductie per uur:	2 g/h
Stroombereik zandfilter-/filterpomp:	330-1000 gal/h
Zoutconcentratie:	3000 ppm (3 g/L)
Watertemperatuur:	10°C (50°F) - 40°C (104°F)
Omgevingstemperatuur:	5°C (41°F) - 45°C (113°F)
Compatibel met Max watercapaciteit:	2200 gal (8327 L)

## AANBEVELINGEN VOOR HET OPZETTEN:

- De chlorinator moet worden geïnstalleerd op de laatste positie van de watercirculatieleiding (in de richting van de waterstroom) zoals weergegeven in "1".
- Gebruik alleen natriumchloride (NaCl) zout met een zuiverheid van minimaal 99,8% om het volledig op te lossen.
- Een te laag zoutgehalte zal de efficiëntie van de chlorinator verminderen en resulteren in een lage chloorproductie. Een hoog zoutgehalte kan het zwembadwater een zoute smaak geven en kan corrosie veroorzaken aan metalen armaturen en fittingen in het zwembad.
- De "Zwembad Zouttabel" toont de juiste hoeveelheid zout die nodig is. Raadpleeg de verschillende hoeveelheden water. Het zout in het zwembad zal niet automatisch afnemen. Enkel wanneer het zwembadwater verloren gaat, zal het zout in het water afnemen en het verdampen van het water zal geen afname van zout veroorzaken.
- Het product komt met een reeds geïnstalleerd onderdeel op de wateruitlaatpoort, dat verwijderd moet worden voor ideale prestaties bij gebruik van een filterpomp/zandfilterpomp met een debiet van 800 gal of meer. Houd het onderdeel bij voor toekomstig gebruik.







Zwembad Zouttabel					
Capaciteit zwembad		De hoeveelheid zout die voor de eerste keer is toegevoegd 3.0 g/L (3000 ppm)		Melding "E1" code, de hoeveelheid zout die moet worden toegevoegd.	
(gal)	(l)	(lb)	(kg)	(lb)	(kg)
500	1893	13	6	4	2
750	2839	19	9	6	3
1000	3785	25	11	8	4
1250	4731	31	14	10	5
1500	5678	38	17	12	6
1750	6624	44	20	15	7
2000	7570	50	23	17	8
2200	8327	55	25	18	8

Als het apparaat fout E2 vertoont, is het noodzakelijk om de zoutconcentratie te verlagen: tap ongeveer 20% van het zwembadwater af en vul het vervolgens opnieuw met schoon water. Wacht 1 uur en indien de fout nog steeds verschijnt, herhaal dan deze handeling totdat de E2 foutmelding verdwijnt.

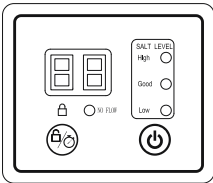
Indien de hoeveelheid water van uw zwembad niet in de "zwembadzouttabel" staat, volg dan de onderstaande formule om de juiste hoeveelheid zout te berekenen die aan het zwembad moet worden toegevoegd om de 3000 ppm zoutconcentratie te bereiken, of in het geval dat de E1 fout verschijnt op het display.

De hoeveelheid zout die voor de eerste keer is toegevoegd:		De hoeveelheid zout die toegevoegd moet worden als de "E1"-foutcode weergegeven wordt:	
(lb) Watercapaciteit(gal) *0,025	(kg) Watercapaciteit (l) *0,003	(lb) Watercapaciteit(gal) *0,0084	(kg) Watercapaciteit (l) *0,001

# DE CHLORINATOR GEBRUIKEN

	Code nummer	Icoon	Naam	Beschrijving
	1		Aan/uit-knop	Houd 3 seconden ingedrukt om de chlorinator in of uit te schakelen
	2		Timer knop	Houd 3S ingedrukt om te vergrendelen/ontgrendelen en druk snel om de werktijd aan te passen
	3		Vergrendelingsindicator	Als de vergrendelingsindicator niet brandt, is het product ontgrendeld. Als er geen knop wordt ingedrukt, wordt het product na 1 minuut automatisch vergrendeld en wordt de vergrendelingsindicator rood.
	4		Zoutconcentratie indicator	Rood: De zoutconcentratie is te hoog, een deel van het zout moet uit het zwembadwater worden verwijderd. Display toont: E2; Groen: De zoutconcentratie is op het optimale niveau; Geel: De zoutconcentratie is te laag en er moet zout aan het zwembadwater worden toegevoegd. Display toont: E1.
	5		Waterstroom statusindicator	Geeft rood aan, geen waterstroom of onvoldoende waterstroom
6		Digitaal display	Toont looptijd/resterende tijd/foutcode Inschakelstatus/stand-by modus	

Stand-by modus: aan het einde van de cyclus toont het display "00". Op dit moment gaat de chlorinator automatisch naar de stand-by modus.

De dag erna, ongeveer rond dezelfde tijd, gaat hij automatisch weer aan. Indien u de chlorinator loskoppelt, de volgende dag de stekker weer aansluit en op de aan / uit-knop drukt, werkt de chlorinator volgens de werkuren die de vorige dag zijn ingesteld.

**Tabel met aanbevolen zwembad werktijden**

- Deze tabel toont de aanbevolen werkuren voor het normale onderhoud van de chlorinator die op het zwembad is aangesloten.
- Voor het schoonmaken van het zwembad, laat het bij het eerste gebruik 1,5-2 keer de tijd in de tabel werken en laat het werken volgens de normale werkuren zodra het chloorniveau is bereikt.
- Bij het eerste gebruik of als het water in het zwembad vuil is, laat u de chlorinator werken totdat het chloorniveau correct is of het water schoon is. Raadpleeg de werktijd in de onderstaande tabel:.

Zwembadgrootte		Werktijd (uren) onder verschillende omgevingstemperaturen		
Gallon	Liter	10 - 19°C (50 - 66°F)	20 - 28°C (68 - 82°F)	29 - 36°C (84 - 97°F)
500	1893	2	2	2
750	2839	3	3	3
1000	3785	4	4	4
1250	4731	4	4	5
1500	5678	5	5	6
1750	6624	6	6	7
2000	7570	7	7	8
2200	8327	8	8	9

Het wordt aanbevolen om het oppervlak van het zwembad te bedekken tijdens de werking van het product om het chloorgehalte in het zwembad te helpen verhogen.

## EEN BASIS AAN DE CHLORINATOR BEVESTIGEN

Volg de onderstaande instructies. Er moeten twee gaten met een diameter van 8 mm en een afstand van 155 mm op de basis zijn. Het product kan worden bevestigd op een cementbasis of een houten platform. Het totale gewicht van de basis mag niet minder zijn dan 18 kg om te voorkomen dat de chlorinator per ongeluk omvalt.

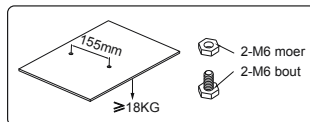
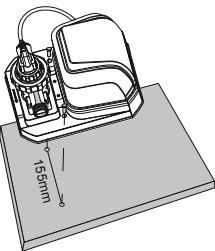

## ONDERHOUD

### ELEKTROLYTISCHE CEL

Volg de instructies in de sectie om de elektrolytische cel te reinigen . Tekeningen zijn enkel ter illustratie. Geeft mogelijk niet het werkelijke product weer. Niet op schaal. Om de beste resultaten te behouden, raden we aan om de elektroden elke maand te openen en te controleren. Als de waterkwaliteit van het zwembad echter hard water is (hoog gehalte aan calcium- en magnesiumionen), moeten de elektroden mogelijk regelmatig handmatig worden gereinigd. Om de elektrolytische cel te reinigen, wordt aangeraden een oplossing van 50% water/50% azijn te gebruiken, of vraag uw zwembad verkooppunt voor het geschikte chemische product. Zorg ervoor dat u chemische producten vermijdt die de titaniumpaat kunnen beschadigen.

### WATER CHEMISCHE BALANS

	Minimum	Beste waarde	Maximum
Beschikbaar chloor	0	0,5 - 3,0 ppm	3,0 ppm
Gecombineerd chloor	0	0	0,2 ppm
pH waarde	7,2	7,4 - 7,6	7,8
Totale Alkaliteit	40 ppm	80 - 100 ppm	120 ppm
De hardheid van calcium	50 ppm	100- 250 ppm	350 ppm
Stabilisator (cyanuurzuur)	10 ppm	20 - 40 ppm	50 ppm

- Als de chloorconcentratie het aanbevolen niveau overschrijdt, kan het gevaarlijk zijn om het zwembad te gebruiken. Test de chemische balans voordat u het zwembad gebruikt. Als u de teststrip gebruikt, controleer dan de vervaldatum, aangezien het testresultaat onnauwkeurig kan zijn als de vervaldatum is verstreken.
- Het wordt aanbevolen om elke dag en voor gebruik het niveau van de chemicaliën in het water te controleren.

## OPSLAG

- Verwijder alle accessoires; zorg ervoor dat u alles schoonmaakt en droogt voordat u het opbergt. Als niet alle onderdelen volledig droog zijn, kan er schimmel ontstaan.
- Wij raden sterk aan om het product in aan in het zwembad buiten het seizoen (tijdens de wintermaanden) te demonteren en het op te slaan in een droge plaats met een matige temperatuur tussen 10°C/50°F en 38°C/100°F.

## GARANTIEVOORWAARDEN

Voor meer informatie over de garantievoorwaarden, bezoek onze website op [www.bestwaycorp.com](http://www.bestwaycorp.com).

## PROBLEEMOPLOSSEN

Problemen	Mogelijke Oorzaken	Oplossingen
Onvoldoende chloorconcentratie	<ul style="list-style-type: none"> <li>• De looptijd van het product is niet lang genoeg.</li> <li>• De zoutconcentratie is niet voldoende (minder dan 2000 ppm).</li> <li>• De elektrolytische cel is geblokkeerd of vuil.</li> <li>• Toename van zwemmers.</li> <li>• Sterke blootstelling aan de zon leidt tot de uitstoot van chloor.</li> </ul>	<ul style="list-style-type: none"> <li>• Verhoog de looptijd van het product elke dag. Raadpleeg de "Gebruiksaanwijzing" voor meer informatie.</li> <li>• Pas de zoutconcentratie aan aan de hand van de "Zwembad Zouttabel".</li> <li>• Demonteer de elektrolytische cel voor inspectie en reiniging indien nodig. Zie "Onderhoud".</li> <li>• Verhoog de looptijd van het product elke dag. Wanneer het zwembad niet in gebruik is of het product werkende is, dek dan het afdekzeil af.</li> <li>• Verhoog de looptijd van het product elke dag. Tijdens de werking van het product kunt u het oppervlak van het zwembad afdekken en 2 dagen wachten voordat u het testpapier gebruikt om te testen.</li> </ul>
Vlokkige neerslag in water	<ul style="list-style-type: none"> <li>• Er zit te veel kalk in het zwembadwater.</li> </ul>	<ul style="list-style-type: none"> <li>• Leeg ongeveer 20%-25% van het zwembadwatervolume en voeg vervolgens schoon water toe om de hardheid te verminderen. Demonteer de elektrolytische cel voor inspectie en reiniging indien nodig.</li> </ul>
LED-indicator heeft geen weergavecode	<ul style="list-style-type: none"> <li>• Niet aangesloten.</li> <li>• De LED-indicator werkt niet.</li> </ul>	<ul style="list-style-type: none"> <li>• Steek de stekker in het stopcontact.</li> <li>• Neem contact op met het Bestway Customer Service Center voor vervanging.</li> </ul>

## FOUTMELDINGEN

Problemen	Mogelijke Oorzaken	Oplossingen
Display code "E0"	Geen waterstroom.	Zorg ervoor dat het filter is aangesloten op de chlorinator en werkt. Zie "Installatie-instructies".
	De waterstroom is minder dan 280 gal/u (1050 L/u), het circulatiesysteem is geblokkeerd.	Als er een waterstopkraan is, zorg er dan voor dat deze open staat. Zorg ervoor dat het filterelement en de elektrolytische cel schoon en vrij van vuil of onzuiverheden zijn. Haal de lucht uit het gehele circulatiesysteem. Raadpleeg de filterhandleiding.
	De richting van de inlaat en uitlaat is omgekeerd.	Controleer de richting van de waterinlaat en -uitlaat. Stel indien nodig de waterleiding opnieuw af. Zie "Installatie-instructies".
	Vuil in de waterstroomsensor.	Zorg ervoor dat de waterstroomsensor schoon is (vooral de rotor). Zie "Onderhoud".
	Het netsnoer van de waterstroomsensor zit los.	Sluit de waterstroomsensor weer stevig aan.
	Storing in de waterstroomsensor.	Neem contact op met het Bestway Customer Service Center voor vervanging.
Display code "E1"	Er zijn vuilresten in de elektrolytische cel.	Verwijder indien nodig de elektrode om deze te controleren en schoon te maken. Zie "Onderhoud".
	Lage zoutconcentratie of geen zout.	Voeg zout toe. Raadpleeg de "Zwembad Zouttabel".
	Het elektrolyse netsnoer zit los.	Zorg ervoor dat de elektrolytische cel lijn stevig is aangesloten op de stekker van de elektrolytische cel.
	De elektrolytische cel kan defect raken.	Neem contact op met het Bestway Customer Service Center voor vervanging.
Display code "E2"	Zoutconcentratie is te hoog.	Giet een deel van het zwembadwater af en voeg wat schoon water toe. Zie "Zout- en zwembadwaterverbruik"
Display code "E3"	De elektrolytische cel heeft kortsluiting.	Verwijder indien nodig de elektrode om deze te controleren en schoon te maken. Zie "Onderhoud".
Display code "E5"	De elektrolytische cel bereikt het einde van de levensduur en kan enkel nog een paar weken gebruikt worden. <b>LET OP:</b> De resterende werktijd kan variëren afhankelijk van de werkelijke gebruiksfrequentie.	Druk op de aan/uit-knop om het alarm uit te zetten. Ter herinnering, dit alarm zal zich tijdens gebruik elke 24 uur voordoen of indien het product herstart wordt, totdat de elektrolytische cel vervangen wordt. Ga voor hulp naar het ondersteuningsgedeelte op onze website, <a href="http://www.bestwaycorp.com">www.bestwaycorp.com</a> .
Display code "E6"	De elektrolytische cel heeft het einde van de levensduur bereikt.	Vervang het met een nieuwe elektrolytische cel. Ga voor hulp naar het ondersteuningsgedeelte op onze website, <a href="http://www.bestwaycorp.com">www.bestwaycorp.com</a> .



# MANUALE D'USO

## 58773 Cloratore



Visita il canale YouTube Bestway

## ISTRUZIONI DI SICUREZZA IMPORTANTI

### SI PREGA DI LEGGERE E SEGUIRE TUTTE LE ISTRUZIONI RIPORTATE DI SEGUITO.

Si prega di leggere e attenersi a tutte le informazioni contenute in questo manuale utente prima di installare e utilizzare il cloratore. Queste avvertenze, istruzioni e linee guida di sicurezza riguardano alcuni dei rischi più comuni, ma non possono necessariamente includere tutti i possibili rischi e pericoli. Usare sempre cautela e buon senso nell'utilizzo del cloratore. Si prega di conservare queste istruzioni per l'uso futuro, tenendo inoltre presente che le informazioni possono variare a seconda del modello di cloratore acquistato. Conservare il manuale di istruzioni in un luogo sicuro.

### AVVERTENZA

- In caso il cavo di alimentazione risulti danneggiato, la sostituzione dovrà essere effettuata dal produttore, dal servizio di assistenza o da personale parimenti qualificato al fine di prevenire pericoli di qualsiasi tipo.
- Questo prodotto può essere utilizzato da bambini a partire dagli 8 anni e da persone con ridotte capacità motorie, sensoriali o mentali o persone prive di esperienza a patto che vengano supervisionate o abbiano ricevuto istruzioni sull'uso sicuro del dispositivo, e siano consapevoli dei suoi potenziali rischi. I bambini non devono giocare con il prodotto. La pulizia e la manutenzione del prodotto non devono essere effettuate da bambini privi della supervisione di un adulto.
- Qualora le istruzioni non fossero più reperibili, rivolgersi al produttore o effettuare una ricerca sul sito Web [www.bestwaycorp.com](http://www.bestwaycorp.com).
- Apparecchio destinato unicamente all'uso domestico, non adatto a un utilizzo commerciale.
- L'apparecchio deve essere installato a più di 2 metri di distanza dalla piscina.
- Non utilizzare in presenza di bagnanti nella piscina.
- Le componenti che contengono elementi in tensione, fatta eccezione per quelli alimentati a una bassissima tensione di sicurezza non superiore a 12 V, non devono essere raggiungibili da una persona che si trovi nella piscina.
- Le parti che incorporano componenti elettrici, ad eccezione dei dispositivi di telecomando, devono essere collocate o fissate in modo da non poter cadere nella piscina.
- L'apparecchio deve essere alimentato tramite un interruttore differenziale (RCD) con una corrente residua nominale di funzionamento non superiore a 30 mA.
- Vietato utilizzare prolunghe.
- Attenzione: Leggere le istruzioni prima di utilizzare l'apparecchio e di installarlo/riasmblarlo ogni volta.
- Se si prevede di non utilizzare il prodotto per lunghi periodi, ad esempio in inverno, l'intero set piscina deve essere smontato e conservato al chiuso.
- Non collegare o scollegare l'apparecchio con le mani bagnate.
- Scollegare sempre il dispositivo nei seguenti casi:
  - Nei giorni di pioggia
  - Prima di eseguire operazioni di pulizia o manutenzione
  - Quando si prevede di lasciarlo incustodito per lunghi periodi (ad esempio durante le vacanze)



### SMALTIMENTO

Le apparecchiature elettriche non devono essere smaltite insieme ai rifiuti domestici. Si prega di riciclare laddove esistano strutture adeguate. Per maggiori informazioni in merito, contattare le autorità locali o il proprio rivenditore.

# INSTALLAZIONE

## ELENCO DI CONTROLLO

Controllare l'elenco dei componenti riportato nel manuale e accertarsi che corrispondano al modello che si intendeva acquistare. In caso di parti danneggiate o mancanti al momento dell'acquisto, visitare il nostro sito web [bestwaycorp.com/support](http://bestwaycorp.com/support). Le immagini sono solo a scopo illustrativo e potrebbero differire dal prodotto originale. Non in scala.

## SPECIFICHE DEL PRODOTTO

Produzione massima di cloro all'ora:	2 g/h
Portata della pompa di filtraggio/pompa filtro a sabbia:	300-1000 galloni/ora
Concentrazione di sale:	3000 ppm (3 g/L)
Temperatura dell'acqua:	10°C (50°F) - 40°C (104°F)
Temperatura ambientale:	5°C (41°F) - 45°C (113°F)
Compatibile con una portata massima pari a:	2200 galloni (8327 litri)

## RACCOMANDAZIONI PRIMA DELL'INSTALLAZIONE

- Il cloratore deve essere installato nell'ultima posizione del tubo di circolazione dell'acqua (nella direzione del flusso dell'acqua) come mostrato in figura "1".
- Utilizzare solo sali di cloruro di sodio (NaCl) ad almeno il 99,8% di purezza per poter essere dissolti completamente.
- Una scarsa purezza del sale riduce l'efficienza del cloratore e comporta una produzione insufficiente di cloro. Al contrario, una purezza troppo elevata può conferire un sapore salato all'acqua e portare alla corrosione delle parti metalliche della piscina.
- La "Tabella sale piscina" mostra la corretta quantità di sale richiesta in base alla capacità di riempimento della piscina. Per i dosaggi, fare riferimento alla capacità di riempimento indicata in tabella. Il livello di sale in una piscina non diminuisce automaticamente col tempo. Solo nel caso in cui si verifichi una perdita d'acqua il livello di sale diminuisce, ciò non si applica tuttavia alla normale evaporazione dell'acqua.
- Attenzione, questo prodotto viene fornito con un componente preinstallato sulla valvola di uscita dell'acqua. Per garantire prestazioni ottimali, tale componente deve essere rimosso in caso si utilizzi una pompa di filtraggio a cartuccia/sabbia con portata pari o superiore a 800 galloni. Conservare il componente per uso futuro.

**Tabella sale piscina**







Capacità di riempimento della piscina		Quantità di sale aggiunta per la prima volta 3,0 g/L (3000 ppm)		Quantità di sale da aggiungere in caso di codice errore "E1".	
(gal)	(l)	(lb)	(kg)	(lb)	(kg)
500	1893	13	6	4	2
750	2839	19	9	6	3
1000	3785	25	11	8	4
1250	4731	31	14	10	5
1500	5678	38	17	12	6
1750	6624	44	20	15	7
2000	7570	50	23	17	8
2200	8327	55	25	18	8

In caso compaia il codice errore E2 sul dispositivo, sarà necessario ridurre la concentrazione di sale: drenare il 20% circa dell'acqua della piscina, quindi riempire con acqua pulita. Attendere 1 ora e, se l'errore persiste, ripetere l'operazione fino alla scomparsa del codice errore E2.

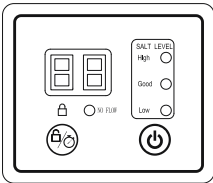
Nel caso in cui la capacità d'acqua della piscina non sia elencata in tabella, attenersi alla formula sottostante per calcolare la corretta quantità di sale da aggiungere per ottenere una concentrazione di 3000 ppm, o nel caso in cui sul display compaia il codice errore E1.

Quantità di sale aggiunta per la prima volta:		Quantità di sale che è necessario aggiungere in caso venga mostrato il codice errore "E1"	
(lb)	(kg)	(lb)	(kg)
Portata d'acqua (gal) *0,025	Portata d'acqua (l) *0,003	Portata d'acqua (gal) *0,0084	Portata d'acqua (l) *0,001

## UTILIZZO DEL CLORATORE

	Numero di codice	Icona	Nome	Istruzioni
	1		Pulsante di accensione	Tenere premuto per 3 secondi per accendere/spengere il cloratore
	2		Pulsante del timer	Tenere premuto per 3 secondi per bloccare/ sbloccare e premere rapidamente per regolare l'orario di lavoro
	3		Indicatore di blocco	Quando l'indicatore di blocco è spento, il dispositivo è sbloccato. Se non viene premuto alcun pulsante, il dispositivo si blocca automaticamente dopo 1 minuto e la spia dell'indicatore di blocco diventa rossa.
	4		Indicatore concentrazione di sale	Luce rossa: la concentrazione di sale è troppo alta, parte del sale deve essere rimossa dall'acqua della piscina. Sul display viene visualizzato il codice: E2; Luce verde: la concentrazione di sale è al livello ottimale; Luce gialla: la concentrazione di sale è troppo bassa ed è necessario aggiungere sale all'acqua della piscina. Sul display viene visualizzato il codice: E1.
	5		Indicatore di stato del flusso d'acqua	Luce rossa: nessun flusso d'acqua o flusso d'acqua insufficiente
	6		Display digitale	Visualizza il tempo di funzionamento/tempo residuo/ codice di errore all'accensione/modalità standby

Modalità standby: al termine del ciclo, il display mostra "00". A questo punto, il cloratore entrerà automaticamente in modalità standby.

Il cloratore riprenderà a funzionare automaticamente il giorno successivo, all'incirca alla stessa ora. Se viene scollegato al termine del ciclo, il giorno successivo sarà sufficiente riconnetterlo alla presa e premere il pulsante di accensione e si attiverà in base all'orario di lavoro impostato il giorno precedente.

**Tabella orari di funzionamento consigliati**

- In questa tabella sono riportate le ore-lavoro consigliate per il normale mantenimento del cloratore collegato alla piscina.
- Per sanificare l'acqua della piscina al primo utilizzo, si consiglia di far funzionare il cloratore per 1,5-2 volte il tempo indicato in tabella, e attenersi alle normali ore-lavoro indicate una volta raggiunto il livello ottimale di cloro.
- Al primo utilizzo, o se l'acqua della piscina risulta particolarmente sporca, mantenere in funzione il cloratore fino al raggiungimento del livello corretto di cloro, o fino a quando l'acqua è pulita. Fare riferimento al tempo di lavoro mostrato nella tabella sottostante.

Dimensioni della piscina		Orario di lavoro (in ore) a diverse temperature ambiente		
Galloni	Litri	10 - 19°C (50 - 66°F)	20 - 28°C (68 - 82°F)	29 - 36°C (84 - 97°F)
500	1893	2	2	2
750	2839	3	3	3
1000	3785	4	4	4
1250	4731	4	4	5
1500	5678	5	5	6
1750	6624	6	6	7
2000	7570	7	7	8
2200	8327	8	8	9



Si consiglia di coprire la superficie della piscina durante il funzionamento del dispositivo, per contribuire ad aumentare il livello totale di cloro nella piscina.

## CONNETTERE IL CLORATORE A UNA BASE

Seguire le istruzioni riportate. Sulla base devono essere presenti due fori con un diametro di 8 mm a una distanza di 155 mm l'uno dall'altro. Il dispositivo può essere fissato a una base in cemento o una piattaforma in legno. Il peso totale della base non deve essere inferiore a 18 kg per proteggere il cloratore da cadute accidentali.

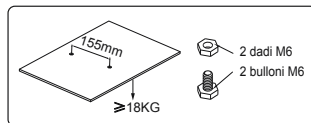
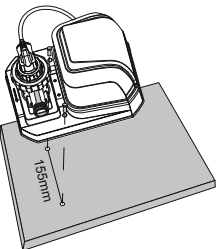

## MANUTENZIONE

### CELLA ELETTROLITICA

Per pulire la cella elettrolitica, seguire le istruzioni riportate nella sezione [8]. Le immagini sono unicamente a scopo illustrativo e potrebbero differire dall'originale. Non in scala. Per mantenere i risultati migliori, si consiglia di aprire e controllare gli elettrodi a cadenza mensile. In caso di acque dure (alto contenuto di ioni di calcio e magnesio), potrebbe tuttavia essere necessaria una regolare pulizia manuale degli elettrodi. Per la pulizia della cella elettrolitica si consiglia di utilizzare una soluzione al 50% di acqua/50% di aceto, oppure verificare presso il proprio rivenditore il prodotto chimico più idoneo. Assicurarsi di evitare prodotti chimici che possano danneggiare la piastra in titanio.

### BILANCIAMENTO CHIMICO DELL'ACQUA

	Minimo	Valore ottimale	Massimo
Cloro disponibile	0	0,5 - 3,0 ppm	3,0 ppm
Cloro combinato	0	0	0,2 ppm
Parametri pH	7,2	7,4 - 7,6	7,8
Alcalinità totale	40 ppm	80 - 100 ppm	120 ppm
Durezza calcica	50 ppm	100- 250 ppm	350 ppm
Stabilizzante (acido cianurico)	10 ppm	20 - 40 ppm	50 ppm

- Se la concentrazione di cloro supera il livello consigliato, può essere pericoloso utilizzare la piscina. Testare il bilanciamento chimico dell'acqua prima di utilizzare la piscina. Qualora si stia utilizzando una striscia reattiva, controllarne la data di scadenza, poiché il test potrebbe dare risultati imprecisi una volta superata la data di scadenza.
- Si consiglia di controllare i livelli chimici nell'acqua con cadenza giornaliera e in ogni caso prima di usare la piscina.

## CONSERVAZIONE

- Rimuovere tutti gli accessori; assicurarsi di pulire e asciugare tutti i componenti prima di riporli, onde evitare la formazione di muffe.
- Si consiglia vivamente di smontare il prodotto durante la bassa stagione (mesi invernali) e di conservarlo in un luogo asciutto a una temperatura moderata compresa tra i 10°C e i 38°C.

## TERMINI DI GARANZIA

Per informazioni sui termini di garanzia, visitare il nostro sito Web all'indirizzo: [www.bestwaycorp.com](http://www.bestwaycorp.com).

## RISOLUZIONE PROBLEMI

Problema	Cause probabili	Soluzione
Concentrazione di cloro insufficiente	<ul style="list-style-type: none"> <li>• Il dispositivo non è stato lasciato in funzione per un tempo sufficiente.</li> <li>• La concentrazione di sale non è sufficiente (inferiore a 2000 ppm).</li> <li>• La cella elettrolitica è ostruita o sporca.</li> <li>• La piscina viene usata da più persone del solito.</li> <li>• Emissione di cloro causata da una esposizione intensa e prolungata al sole.</li> </ul>	<ul style="list-style-type: none"> <li>• Aumentare il periodo di operatività giornaliero del dispositivo. Per dettagli, fare riferimento alle "Istruzioni per l'uso".</li> <li>• Regolare la concentrazione di sale facendo riferimento alla "Tabella sale per piscina".</li> <li>• Se necessario, smontare la cella elettrolitica per l'ispezione e la pulizia. Fare riferimento alla sezione "Manutenzione".</li> <li>• Aumentare il periodo di operatività giornaliero del dispositivo. Quando la piscina non è in uso o il dispositivo è in funzione, coprire la piscina con l'apposita copertura.</li> <li>• Aumentare il periodo di operatività giornaliero del dispositivo. Durante il funzionamento del dispositivo è possibile coprire la piscina e attendere 2 giorni prima di utilizzare nuovamente la striscia reattiva per testare i valori dell'acqua.</li> </ul>
Presenza di precipitazioni nell'acqua	<ul style="list-style-type: none"> <li>• Eccessivo livello di calcio nell'acqua della piscina.</li> </ul>	<ul style="list-style-type: none"> <li>• Eliminare il 20% -25% circa dell'acqua contenuta nella piscina, quindi rabboccare con acqua pulita per ridurre la durezza. Se necessario, smontare la cella elettrolitica per l'ispezione e la pulizia.</li> </ul>
Sull'indicatore LED non viene visualizzato alcun codice	<ul style="list-style-type: none"> <li>• Il dispositivo non è collegato.</li> <li>• L'indicatore LED non funziona.</li> </ul>	<ul style="list-style-type: none"> <li>• Collegare la spina all'alimentazione.</li> <li>• Contattare il Centro assistenza clienti Bestway per la sostituzione.</li> </ul>

## CODICI ERRORE

Problema	Cause probabili	Soluzione
Codice errore "E0"	Flusso d'acqua assente.	Assicurarsi che il filtro sia collegato al cloratore e che sia in funzione. Fare riferimento alla sezione "Istruzioni di installazione"
	Il flusso d'acqua è inferiore a 280 gal/h (1050 L/h), il sistema di circolazione è bloccato.	Se è presente una valvola di arresto dell'acqua, assicurarsi che sia aperta. Assicurarsi che l'elemento filtrante e la cella elettrolitica siano puliti e privi di detriti o impurità. Spurgare l'aria dall'intero sistema di circolazione. Fare riferimento al manuale d'uso del filtro.
	La direzione dei tubi di ingresso e di uscita dell'acqua è invertita.	Controllare la direzione di ingresso e uscita dell'acqua. Regolare nuovamente il tubo dell'acqua se necessario. Fare riferimento alla sezione "Istruzioni di installazione".
	Sporcizia nel sensore di flusso dell'acqua.	Assicurarsi che il sensore di flusso sia pulito (soprattutto il rotore). Fare riferimento alla sezione "Manutenzione".
	Il cavo di alimentazione del sensore di flusso non è ben collegato.	Ricollegare saldamente il sensore di flusso.
	Guasto nel sensore di flusso.	Contattare il Centro assistenza clienti Bestway per la sostituzione.
Codice errore "E1"	La cella elettrolitica è ancora sporca	Se necessario, rimuovere l'elettrodo per controllarlo e pulirlo. Fare riferimento alla sezione "Manutenzione".
	Bassa concentrazione o assenza di sale.	Aggiungere sale. Fare riferimento a "Tabella sale piscina".
	Il cavo di alimentazione dell'elettrolizzatore non è ben collegato.	Assicurarsi che la linea di alimentazione della cella elettrolitica sia saldamente collegata alla spina della cella stessa.
	Possibile guasto alla cella elettrolitica	Contattare il Centro assistenza clienti Bestway per la sostituzione.
Codice errore "E2"	Eccessiva concentrazione di sale.	Drenare in parte l'acqua della piscina e aggiungere acqua pulita. Fare riferimento a "Consumo di sale e acqua nella piscina"
Codice errore "E3"	Cortocircuito nella cella elettrolitica	Se necessario, rimuovere l'elettrodo per controllarlo e pulirlo. Fare riferimento alla sezione "Manutenzione".
Codice errore "E5"	La cella elettrolitica sta raggiungendo la fine del suo ciclo di vita e potrà essere utilizzata solo per ulteriori due settimane circa. <b>NOTA:</b> Le ore di funzionamento rimanenti possono variare a seconda dell'effettiva frequenza di utilizzo.	Premere il pulsante di accensione per spegnere l'allarme. Questo allarme ricompare come promemoria ad ogni riavvio del cloratore oppure ogni 24 ore durante il suo uso fino a quando la cella elettrolitica non viene sostituita. Per assistenza, visitare la sezione supporto tecnico sul sito Web <a href="http://www.bestwaycorp.com">www.bestwaycorp.com</a> .
Codice errore "E6"	La cella elettrolitica ha raggiunto la fine del suo ciclo di vita.	Sostituire la cella elettrolitica. Per assistenza, visitare la sezione supporto tecnico sul sito Web <a href="http://www.bestwaycorp.com">www.bestwaycorp.com</a> .



# MANUEL DE L'UTILISATEUR

## 58773 Chlorinateur



Visitez la chaîne YouTube de Bestway

### CONSIGNES DE SÉCURITÉ IMPORTANTES

#### LISEZ ET SUIVEZ TOUTES LES INSTRUCTIONS.

Lisez attentivement, prenez en compte et suivez toutes les informations de ce manuel d'utilisation avant d'installer et d'utiliser le Chlorinateur. Ces avertissements, instructions et consignes de sécurité traitent de certains risques courants, mais ils ne peuvent pas traiter de tous les risques et dangers pouvant exister. Faites toujours preuve de prudence, de bon sens et de discernement lorsque vous utilisez le chlorinateur. Conservez ces informations pour une utilisation ultérieure. En outre, les informations suivantes peuvent varier en fonction du type de Chlorinateur. Conservez le manuel d'instructions dans un endroit sûr.

#### ATTENTION

- Si le cordon d'alimentation est endommagé, il doit être remplacé par le fabricant, son agent de service ou des personnes de qualification similaire afin d'éviter tout danger.
- Cet appareil peut être utilisé par des enfants âgés d'au moins 8 ans et par des personnes ayant des capacités physiques, sensorielles ou mentales réduites ou dénuées d'expérience ou de connaissance, s'ils (si elles) sont correctement surveillé(e)s ou si des instructions relatives à l'utilisation de l'appareil en toute sécurité leur ont été données et si les risques encourus ont été appréhendés. Les enfants ne doivent pas jouer avec l'appareil. Le nettoyage et l'entretien par l'usager ne doivent pas être effectués par des enfants sans surveillance.
- Si des instructions manquent, veuillez contacter le fabricant ou le rechercher sur le site [www.bestwaycorp.com](http://www.bestwaycorp.com).
- L'appareil est uniquement destiné à un usage privé et non à un usage commercial.
- L'appareil doit être fixé à plus de 2 m de la piscine.
- N'utilisez pas l'appareil lorsque la piscine est occupée ou lorsqu'il y a des personnes dans la piscine.
- Les pièces contenant des éléments sous tension, à l'exception des pièces alimentées en très basse tension de sécurité ne dépassant pas 12 V, doivent être inaccessibles à une personne se trouvant dans le bassin.
- Les pièces comportant des composants électriques, à l'exception des dispositifs de commande à distance, doivent être situées ou fixées de manière à ne pas pouvoir tomber dans le bassin.
- L'appareil doit être alimenté par un dispositif à courant résiduel (RCD) dont le courant résiduel nominal de fonctionnement ne dépasse pas 30 mA.
- Les rallonges électriques ne peuvent pas être utilisées.
- Attention : Lisez les instructions avant d'utiliser l'appareil et de l'installer/remonter à chaque fois.
- Si l'appareil ne doit pas être utilisé pendant une période prolongée comme en hiver, le kit de piscine doit être démonté et stocké à l'intérieur.
- Ne pas brancher ou débrancher l'appareil avec les mains humides.
- Débranchez toujours l'appareil :
  - Les jours de pluie
  - Avant le nettoyage ou une autre opération de maintenance
  - Vous partez en vacances



#### ÉLIMINATION

Les produits électriques ne doivent pas être jetés avec les ordures ménagères. Veuillez jeter le produit dans les installations de collecte dédiées. Consultez la réglementation en vigueur ou votre revendeur pour obtenir des conseils de recyclage.

# INSTALLATION

## LISTE DE VÉRIFICATION

Pour vérifier la liste des pièces à l'intérieur du manuel. Vérifiez que les composants de l'équipement correspondent au modèle que vous avez l'intention d'acheter. En cas de pièces endommagées ou manquantes au moment de l'achat, visitez notre site Internet [bestwaycorp.com/support](http://bestwaycorp.com/support). Les dessins sont uniquement destinés à l'illustration. Ils peuvent ne pas refléter le produit réel. Pas à l'échelle.

## SPÉCIFICATIONS DU PRODUIT

Production maximale de chlore par heure :	2 g/h
Plage de débit de la pompe de filtration à sable/à filtre :	1 130 à 3 780 L/h
Concentration de sel :	3 g/l
Température de l'eau :	10 °C - 40 °C
Température ambiante :	5 °C - 45 °C
Compatible avec la capacité maximale d'eau :	8 327L

## RECOMMANDATIONS AVANT L'INSTALLATION

- Le chlorinateur doit être installé à la dernière position du tuyau de circulation de l'eau (dans le sens de l'écoulement de l'eau) comme indiqué dans les illustrations "1".
- N'utilisez que du sel de chlorure de sodium (NaCl) d'une pureté d'au moins 99,8 % pour le dissoudre entièrement.
- Une pureté du sel trop faible réduira l'efficacité de l'électrolyseur et entraînera une faible production de chlore. Une pureté élevée du sel peut donner un goût salé à l'eau de la piscine et provoquer la corrosion des appareils et des accessoires métalliques de la piscine.
- Le « tableau des quantités de sel dans l'eau de piscine » indique la quantité correcte de sel nécessaire. Référez-vous aux différentes quantités d'eau. La quantité de sel dans la piscine ne diminuera pas automatiquement. Ce n'est que par la baisse du niveau d'eau de la piscine puis le rajout d'eau claire que le sel contenu dans l'eau diminuera. L'évaporation de l'eau ne fera pas diminuer la concentration du sel.
- Le produit est livré avec une pièce préinstallée sur l'orifice de sortie de l'eau, qui doit être retirée pour une performance idéale lors de l'utilisation d'une pompe à filtre/filtre à sable avec un débit de 3000 L ou plus. Conservez la pièce pour une utilisation ultérieure.

**Tableau des quantités de sel dans l'eau de piscine**







Volume d'eau de la piscine		Quantité de sel ajoutée pour la première fois 3,0 g/L		L'affichage du code « E1 » indique que du sel doit être ajouté suivant les quantités indiquées.	
(gal)	(l)	(lb)	(kg)	(lb)	(kg)
500	1 893	13	6	4	2
750	2 839	19	9	6	3
1 000	3 785	25	11	8	4
1 250	4 731	31	14	10	5
1 500	5 678	38	17	12	6
1 750	6 624	44	20	15	7
2 000	7 570	50	23	17	8
2 200	8 327	55	25	18	8

Si l'appareil affiche l'erreur E2, il est nécessaire de réduire la concentration de sel : videz environ 20 % de l'eau de la piscine, puis remplissez-la d'eau claire. Attendez une heure, et si l'erreur persiste, répétez l'opération jusqu'à ce que l'erreur E2 disparaisse.

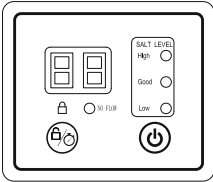
Si la quantité d'eau de votre piscine n'est pas indiquée dans le « tableau des quantités de sel dans l'eau de piscine », suivez la formule ci-dessous pour calculer la quantité correcte de sel à ajouter à la piscine pour atteindre la concentration de 3 g/L de sel, ou si l'erreur E1 apparaît sur l'écran.

La quantité de sel à ajouter pour la première fois :		Quantité de sel à ajouter si le code d'erreur « E1 » s'affiche :	
(lb)	(kg)	(lb)	(kg)
Volume d'eau (gal) :	Volume d'eau (l) :	Volume d'eau (gal) :	Volume d'eau (l) :
*0,025	*0,003	*0,0084	*0,001

## UTILISATION DU CHLORINATEUR

	Numéro de code	icône	Nom	illustration
	1		Bouton d'alimentation	Appuyez et maintenez pendant 3 secondes pour allumer/éteindre le chlorinateur.
	2		Bouton de la minuterie	Maintenez la pression pendant 3 secondes pour verrouiller/déverrouiller, et appuyez rapidement pour régler le temps de fonctionnement.
	3		Témoin de verrouillage	Lorsque le témoin de verrouillage n'est pas allumé, le produit est déverrouillé. Si vous n'appuyez sur aucun bouton, le produit se verrouille automatiquement après 1 minute et le témoin de verrouillage devient rouge.
	4		Témoin de concentration en sel	Rouge : la concentration en sel est trop élevée, une partie du sel doit être retirée de l'eau de la piscine. L'écran affiche : E2 ; Vert : la concentration en sel est au niveau optimal ; Jaune : la concentration en sel est trop faible et il faut ajouter du sel à l'eau de la piscine. L'écran affiche : E1.
	5		Témoin d'état du débit d'eau	Si le témoin est rouge, le débit d'eau est inexistant ou insuffisant.
	6		Affichage numérique	Affiche le temps de fonctionnement/le temps restant/le code de défaut État de marche/mode de veille.

Mode veille : À la fin du cycle, l'écran affiche « 00 ». Le chlorinateur passe automatiquement en mode veille. Le jour suivant, à peu près à la même heure, il se remettra automatiquement en marche. Si vous débranchez le chlorinateur, rebranchez la prise le lendemain et appuyez sur le bouton d'alimentation, le chlorinateur fonctionnera durant les temps définis la veille.

**Tableau des temps de fonctionnement recommandés en fonction des piscines**

- Ce tableau indique le temps de fonctionnement recommandé pour l'entretien normal du chlorinateur connecté à la piscine.
- Pour le nettoyage de la piscine, veuillez à le faire fonctionner de 1,5 à 2 fois le temps indiqué dans le tableau pour la première utilisation, puis suivant les durées normales une fois que le niveau de chlore est atteint.
- Lors de la première utilisation ou si l'eau de la piscine est sale, faites fonctionner le chlorinateur jusqu'à ce que le niveau de chlore soit correct ou que l'eau soit propre. Reportez-vous au temps de fonctionnement indiqué dans le tableau ci-dessous.

Taille de la piscine		Temps de fonctionnement (heures) suivant la température ambiante		
Gallons	Litres	10 - 19 °C	20 - 28 °C	29 - 36 °C
500	1 893	2	2	2
750	2 839	3	3	3
1 000	3 785	4	4	4
1 250	4 731	4	4	5
1 500	5 678	5	5	6
1 750	6 624	6	6	7
2 000	7 570	7	7	8
2 200	8 327	8	8	9

Il est recommandé de couvrir la surface de la piscine pendant le fonctionnement du produit pour aider à augmenter le niveau de chlore dans la piscine.

## FIXATION DU CHLORINATEUR SUR UNE BASE

Suivez les instructions ci-dessous. Il doit y avoir deux trous d'un diamètre de 8 mm et d'un espacement de 155 mm sur la base. Le produit peut être fixé sur une base en ciment ou sur une plateforme en bois. Le poids total de la base ne doit pas être inférieur à 18 kg afin de prévenir toute chute accidentelle du chlorinateur.

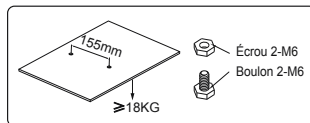
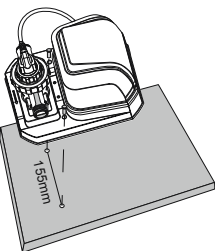

## ENTRETIEN

### CELLULE ÉLECTROLYTIQUE

Pour nettoyer la cellule électrolytique, suivez les instructions de la section . Les dessins ne sont donnés qu'à titre d'illustration. Ils sont susceptibles de ne pas refléter le produit réel. Pas à l'échelle. Afin d'obtenir les meilleurs résultats, nous recommandons d'ouvrir et de vérifier les électrodes tous les mois. Cependant, si la qualité de l'eau de la piscine est une eau dure (forte teneur en ions calcium et magnésium), il peut être nécessaire de nettoyer manuellement les électrodes de façon régulière. Pour nettoyer la cellule électrolytique, il est suggéré d'utiliser une solution de 50 % d'eau/50 % de vinaigre, ou de vérifier auprès de votre revendeur de piscines le produit chimique approprié. Veillez à éviter les produits chimiques qui peuvent endommager la plaque de titane.

### ÉQUILIBRE CHIMIQUE DE L'EAU

	Minimum	Valeur optimale	Maximum
Chlore disponible	0	0,5 à 3,0 ppm	3,0 ppm
Chlore combiné	0	0	0,2 ppm
Valeur pH	7,2	7,4 - 7,6	7,8
Alcalinité totale	40 ppm	80 à 100 ppm	120 ppm
La dureté du calcium	50 ppm	100 à 250 ppm	350 ppm
Stabilisateur (acide cyanurique)	10 ppm	20 à 40 ppm	50 ppm

- Si la concentration de chlore dépasse le niveau recommandé, il peut être dangereux d'utiliser la piscine. Testez l'équilibre chimique avant d'utiliser la piscine. Si vous utilisez une bandelette de test, vérifiez la date d'expiration, car le résultat du test peut être inexact si la date d'expiration est dépassée.
- Il est recommandé de vérifier le niveau du produit chimique dans l'eau tous les jours et avant l'utilisation.

## STOCKAGE

- Retirez tous les accessoires ; assurez-vous de les nettoyer et de les sécher avant de les ranger. Si toutes les pièces ne sont pas complètement sèches, des moisissures peuvent apparaître.
- Nous recommandons fortement de démonter le produit pendant la basse saison (mois d'hiver) et de le stocker dans un endroit sec à une température modérée comprise entre 10 °C et 38 °C.

## CONDITIONS DE GARANTIE

Pour toute information concernant les conditions de garantie, visitez notre site web sur [www.bestwaycorp.com](http://www.bestwaycorp.com).

## DÉPANNAGE

Problèmes	Causes probables	Solutions
Concentration insuffisante de chlore	<ul style="list-style-type: none"> <li>• La durée de fonctionnement du produit n'est pas assez longue.</li> <li>• La concentration en sel n'est pas suffisante (moins de 2 000 ppm).</li> <li>• La cellule électrolytique est bloquée ou encrassée.</li> <li>• Augmentation du nombre de nageurs.</li> <li>• Une forte exposition au soleil entraîne l'émission de chlore.</li> </ul>	<ul style="list-style-type: none"> <li>• Veuillez augmenter le temps de fonctionnement du produit chaque jour. Pour plus de détails, veuillez vous reporter aux « Instructions d'utilisation ».</li> <li>• Ajustez la concentration de sel en vous référant au « Tableau des quantités de sel dans l'eau de piscine ».</li> <li>• Si nécessaire, veuillez démonter la cellule électrolytique pour l'inspecter et la nettoyer. Veuillez vous reporter à la section « Entretien ».</li> <li>• Veuillez augmenter le temps de fonctionnement du produit chaque jour. Lorsque la piscine n'est pas utilisée ou que le produit fonctionne, veuillez couvrir la couverture de la piscine.</li> <li>• Veuillez augmenter le temps de fonctionnement du produit chaque jour. Pendant le fonctionnement du produit, vous pouvez couvrir la surface de la piscine et attendre 2 jours avant d'utiliser la bandelette de test pour vérifier les niveaux chimiques.</li> </ul>
Précipitation floconneuse dans l'eau	<ul style="list-style-type: none"> <li>• Il y a trop de calcium dans l'eau de la piscine.</li> </ul>	<ul style="list-style-type: none"> <li>• Videz environ 20 à 25 % du volume d'eau de la piscine, puis ajoutez de l'eau claire pour réduire la dureté. Si nécessaire, veuillez démonter la cellule électrolytique pour l'inspecter et la nettoyer.</li> </ul>
L'indicateur LED n'a pas de code d'affichage.	<ul style="list-style-type: none"> <li>• Non branché.</li> <li>• L'indicateur LED ne fonctionne pas.</li> </ul>	<ul style="list-style-type: none"> <li>• Branchez la fiche d'alimentation.</li> <li>• Veuillez contacter le service client de Bestway pour le remplacement.</li> </ul>



## CODES D'ERREUR

Problèmes	Causes probables	Solutions
Code affiché « E0 »	Pas de débit d'eau.	Assurez-vous que la pompe de filtration est connectée à l'électrolyseur et qu'elle fonctionne. Voir « Instructions d'installation ».
	Le débit d'eau est inférieur à 1 050 L/h, le système de circulation est bloqué.	S'il y a une vanne d'arrêt d'eau, assurez-vous qu'elle est ouverte. Assurez-vous que l'élément filtrant et la cellule électrolytique sont propres et exempts de saletés ou d'impuretés. Évacuez l'air de tout le système de filtration. Veuillez vous référer au manuel de la pompe de filtration.
	Le sens de l'entrée et de la sortie est inversé.	Vérifiez le sens de l'entrée et de la sortie de l'eau. Si nécessaire, réajustez le tuyau d'eau. Voir « Instructions d'installation ».
	Saleté dans le capteur de débit d'eau.	Assurez-vous que le capteur de débit d'eau est propre (en particulier le rotor). Veuillez vous reporter à la section « Entretien ».
	Le cordon d'alimentation du capteur de débit d'eau est desserré.	Rebranchez solidement le capteur de débit d'eau.
	Défaillance du capteur de débit d'eau.	Veillez contacter le service client de Bestway pour le remplacement.
Code affiché « E1 »	Présence de saletés dans la cellule d'électrolyse	Si nécessaire, retirez l'électrode pour la contrôler et la nettoyer. Veuillez vous reporter à la section « Entretien ».
	Faible concentration de sel ou absence de sel.	Ajoutez du sel. Veuillez vous reporter à la rubrique « Table des sels pour piscine ».
	Le cordon d'alimentation de l'électrolyseur est desserré.	Assurez-vous que le cordon de la cellule électrolytique est fermement connecté à la fiche de la cellule électrolytique.
	La cellule électrolytique peut tomber en panne.	Veillez contacter le service client de Bestway pour le remplacement.
Code affiché « E2 »	La concentration de sel est trop élevée.	Videz une partie de l'eau de la piscine et ajoutez de l'eau propre. Reportez-vous à la section « Consommation de sel et d'eau de piscine ».
Code affiché « E3 »	court-circuit de la cellule électrolytique.	Si nécessaire, retirez l'électrode pour la contrôler et la nettoyer. Veuillez vous reporter à la section « Entretien ».
Code affiché « E5 »	La cellule électrolytique arrive à la fin de sa durée de vie et ne peut être utilisée que pendant quelques semaines encore. <b>REMARQUE</b> : Le nombre d'heures de fonctionnement restantes peut varier en fonction de la fréquence d'utilisation réelle.	Appuyez sur le bouton d'alimentation pour éteindre l'alarme. Pour rappel, cette alarme se déclenche toutes les 24 heures pendant l'utilisation ou si le produit est redémarré, jusqu'à ce que la cellule électrolytique soit remplacée. Pour obtenir de l'aide, veuillez visiter la section d'assistance de notre site web, <a href="http://www.bestwaycorp.com">www.bestwaycorp.com</a> .
Code affiché « E6 »	La cellule d'électrolyse a atteint la fin de sa durée de vie.	Veillez la remplacer par une nouvelle cellule d'électrolyse. Pour obtenir de l'aide, veuillez visiter la section d'assistance de notre site web, <a href="http://www.bestwaycorp.com">www.bestwaycorp.com</a> .





# ΕΓΧΕΙΡΙΔΙΟ ΧΡΗΣΤΗ

## 58773 ΧΛΩΡΙΩΤΗΣ



ΕΠΙΣΚΕΦΘΕΙΤΕ ΤΟ ΚΑΝΑΛΙ ΤΗΣ  
BESTWAY ΣΤΟ YOUTUBE

### ΣΗΜΑΝΤΙΚΕΣ ΟΔΗΓΙΕΣ ΑΣΦΑΛΕΙΑΣ

#### ΔΙΑΒΑΣΤΕ ΚΑΙ ΑΚΟΛΟΥΘΗΣΤΕ ΟΛΕΣ ΤΙΣ ΟΔΗΓΙΕΣ.

ΔΙΑΒΑΣΤΕ ΠΡΟΣΕΚΤΙΚΑ, ΚΑΤΑΝΟΗΣΤΕ ΚΑΙ ΑΚΟΛΟΥΘΗΣΤΕ ΟΛΕΣ ΤΙΣ ΠΛΗΡΟΦΟΡΙΕΣ ΠΟΥ ΥΠΑΡΧΟΥΝ ΣΕ ΑΥΤΟ ΤΟ ΕΓΧΕΙΡΙΔΙΟ ΧΡΗΣΤΗ ΠΡΙΝ ΑΠΟ ΤΗΝ ΕΓΚΑΤΑΣΤΑΣΗ ΚΑΙ ΧΡΗΣΗ ΤΟΥ ΧΛΩΡΙΩΤΗ. ΑΥΤΕΣ ΟΙ ΠΡΟΕΙΔΟΠΟΙΗΣΕΙΣ, ΟΔΗΓΙΕΣ ΚΑΙ ΚΑΤΕΥΘΥΝΤΗΡΙΕΣ ΟΔΗΓΙΕΣ ΓΙΑ ΤΗΝ ΑΣΦΑΛΕΙΑ ΑΝΑΦΕΡΟΝΤΑΙ ΣΕ ΚΑΠΟΙΟΥΣ ΣΥΝΗΘΙΣΜΕΝΟΥΣ ΚΙΝΔΥΝΟΥΣ, ΑΛΛΑ ΣΕ ΚΑΜΙΑ ΠΕΡΙΠΤΩΣΗ ΔΕΝ ΜΠΟΡΟΥΝ ΝΑ ΚΑΛΥΨΟΥΝ ΟΛΟΥΣ ΤΟΥΣ ΚΙΝΔΥΝΟΥΣ ΣΕ ΟΛΕΣ ΤΙΣ ΠΕΡΙΠΤΩΣΕΙΣ. ΝΑ ΕΠΙΔΕΙΚΝΥΕΤΕ ΠΑΝΤΟΤΕ ΠΡΟΣΟΧΗ, ΚΟΙΝΗ ΛΟΓΙΚΗ ΚΑΙ ΚΑΛΗ ΚΡΗΣΗ ΟΤΑΝ ΧΡΗΣΙΜΟΠΟΙΕΙΤΕ ΤΟΝ ΧΛΩΡΙΩΤΗ. ΦΥΛΑΣΤΕ ΑΥΤΕΣ ΤΙΣ ΠΛΗΡΟΦΟΡΙΕΣ ΓΙΑ ΜΕΛΛΟΝΤΙΚΗ ΧΡΗΣΗ. ΕΠΙΠΡΟΣΘΕΤΩΣ, ΜΠΟΡΟΥΝ ΝΑ ΠΑΡΑΣΧΕΘΟΥΝ ΟΙ ΑΚΟΛΟΥΘΕΣ ΠΛΗΡΟΦΟΡΙΕΣ ΑΝΑΛΟΓΑ ΜΕ ΤΟΝ ΤΥΠΟ ΤΟΥ ΧΛΩΡΙΩΤΗ. ΦΥΛΑΣΤΕ ΑΥΤΟ ΕΓΧΕΙΡΙΔΙΟ ΟΔΗΓΙΩΝ ΣΕ ΑΣΦΑΛΕΣ ΜΕΡΟΣ.

#### ΠΡΟΕΙΔΟΠΟΙΗΣΗ

- ΣΕ ΠΕΡΙΠΤΩΣΗ ΠΟΥ ΕΙΝΑΙ ΦΘΑΡΜΕΝΟ ΤΟ ΗΛΕΚΤΡΙΚΟ ΚΑΛΩΔΙΟ, ΘΑ ΠΡΕΠΕΙ ΝΑ ΑΝΤΙΚΑΤΑΣΤΑΘΕΙ ΑΠΟ ΤΟΝ ΚΑΤΑΣΚΕΥΑΣΤΗ, ΤΟΝ ΕΚΠΡΟΣΩΠΟ ΕΠΙΣΚΕΥΩΝ ΤΟΥ ΚΑΤΑΣΚΕΥΑΣΤΗ Ή ΚΑΠΟΙΟ ΑΡΜΟΔΙΟ ΑΤΟΜΟ ΠΡΟΚΕΙΜΕΝΟΥ ΝΑ ΑΠΟΦΕΥΧΘΕΙ ΤΥΧΟΝ ΚΙΝΔΥΝΟΣ.
- Η ΣΥΣΚΕΥΗ ΑΥΤΗ ΜΠΟΡΕΙ ΝΑ ΧΡΗΣΙΜΟΠΟΙΗΘΕΙ ΑΠΟ ΠΑΙΔΙΑ ΗΛΙΚΙΑΣ 8 ΕΤΩΝ ΚΑΙ ΑΝΩ ΚΑΙ ΑΠΟ ΑΤΟΜΑ ΜΕ ΜΕΙΩΜΕΝΕΣ ΣΩΜΑΤΙΚΕΣ, ΑΙΣΘΗΤΗΡΙΑΚΕΣ Ή ΔΙΑΝΟΗΤΙΚΕΣ ΙΚΑΝΟΤΗΤΕΣ Ή ΕΛΛΕΙΨΗ ΕΜΠΕΙΡΙΑΣ ΚΑΙ ΓΝΩΣΗΣ, ΕΑΝ ΤΟΥΣ ΕΧΕΙ ΠΑΡΑΣΧΕΘΕΙ ΕΠΙΤΗΡΗΣΗ Ή ΚΑΘΟΔΗΓΗΣΗ ΣΧΕΤΙΚΑ ΜΕ ΤΗ ΧΡΗΣΗ ΤΗΣ ΣΥΣΚΕΥΗΣ ΜΕ ΑΣΦΑΛΗ ΤΡΟΠΟ ΚΑΙ ΚΑΤΑΝΟΟΥΝ ΤΟΥΣ ΚΙΝΔΥΝΟΥΣ ΠΟΥ ΕΝΕΧΟΝΤΑΙ. ΤΑ ΠΑΙΔΙΑ ΔΕΝ ΠΡΕΠΕΙ ΝΑ ΠΑΙΖΟΥΝ ΜΕ ΤΗ ΣΥΣΚΕΥΗ. Ο ΚΑΘΑΡΙΣΜΟΣ ΚΑΙ Η ΣΥΝΤΗΡΗΣΗ ΔΕΝ ΠΡΕΠΕΙ ΝΑ ΠΡΑΓΜΑΤΟΠΟΙΕΙΤΑΙ ΑΠΟ ΠΑΙΔΙΑ ΧΩΡΙΣ ΕΠΙΤΗΡΗΣΗ.
- ΕΑΝ ΧΑΣΑΤΕ ΤΙΣ ΟΔΗΓΙΕΣ, ΠΑΡΑΚΑΛΟΥΜΕ ΕΠΙΚΟΙΝΩΝΗΣΤΕ ΜΕ ΤΟΝ ΚΑΤΑΣΚΕΥΑΣΤΗ Η ΑΝΑΖΗΤΗΣΤΕ ΤΙΣ ΣΤΗΝ ΙΣΤΟΣΕΛΙΔΑ: [www.bestwaycorp.com](http://www.bestwaycorp.com)
- Η ΣΥΣΚΕΥΗ ΠΡΟΟΡΙΖΕΤΑΙ ΜΟΝΟ ΓΙΑ ΟΙΚΙΑΚΗ ΧΡΗΣΗ, ΟΧΙ ΓΙΑ ΕΜΠΟΡΙΚΗ ΧΡΗΣΗ.
- Η ΣΥΣΚΕΥΗ ΠΡΕΠΕΙ ΝΑ ΤΟΠΟΘΕΤΗΘΕΙ ΣΤΑΘΕΡΑ ΠΑΝΩ ΑΠΟ 2 ΜΕΤΡΑ ΜΑΚΡΙΑ ΑΠΟ ΤΗΝ ΠΙΣΙΝΑ.
- ΜΗΝ ΧΡΗΣΙΜΟΠΟΙΕΙΤΕ ΤΗ ΣΥΣΚΕΥΗ ΟΤΑΝ Η ΠΙΣΙΝΑ ΕΙΝΑΙ ΚΑΤΕΙΛΛΗΜΜΕΝΗ Η ΟΤΑΝ ΥΠΑΡΧΟΥΝ ΑΤΟΜΑ ΜΕΣΑ ΣΤΗΝ ΠΙΣΙΝΑ.
- ΤΜΗΜΑΤΑ ΠΟΥ ΠΕΡΙΛΑΜΒΑΝΟΥΝ ΗΛΕΚΤΡΟΦΟΡΑ ΕΞΑΡΤΗΜΑΤΑ, ΕΚΤΟΣ ΑΠΟ ΤΑ ΤΜΗΜΑΤΑ ΠΟΥ ΤΡΟΦΟΔΟΤΟΥΝΤΑΙ ΜΕ ΠΟΛΥ ΧΑΜΗΛΗ ΤΑΣΗ ΑΣΦΑΛΕΙΑΣ, Η ΟΠΟΙΑ ΔΕΝ ΥΠΕΡΒΑΙΝΕΙ ΤΑ 12 V, ΔΕΝ ΠΡΕΠΕΙ ΝΑ ΕΙΝΑΙ ΠΡΟΣΒΑΣΙΜΑ ΣΕ ΚΑΠΟΙΟ ΑΤΟΜΟ ΠΟΥ ΕΙΝΑΙ ΜΕΣΑ ΣΤΗΝ ΠΙΣΙΝΑ ΣΠΑ.
- ΤΜΗΜΑΤΑ ΠΟΥ ΠΕΡΙΛΑΜΒΑΝΟΥΝ ΗΛΕΚΤΡΙΚΑ ΕΞΑΡΤΗΜΑΤΑ, ΕΚΤΟΣ ΑΠΟ ΣΥΣΚΕΥΕΣ ΤΗΛΕΧΕΙΡΙΣΜΟΥ, ΠΡΕΠΕΙ ΝΑ ΒΡΙΣΚΟΝΤΑΙ ΜΑΚΡΙΑ Η ΝΑ ΣΤΕΡΕΩΝΟΝΤΑΙ ΜΕ ΤΕΤΟΙΟ ΤΡΟΠΟ ΟΥΤΩΣ ΩΣΤΕ ΝΑ ΜΗΝ ΜΠΟΡΟΥΝ ΝΑ ΠΕΣΟΥΝ ΜΕΣΑ ΣΤΗΝ ΠΙΣΙΝΑ ΣΠΑ.
- Η ΣΥΣΚΕΥΗ ΠΡΕΠΕΙ ΝΑ ΤΡΟΦΟΔΟΤΕΙΤΑΙ ΜΕΣΩ ΕΝΟΣ ΑΣΦΑΛΕΙΟΔΙΑΚΟΠΤΗ ΥΠΟΛΕΙΠΟΜΕΝΟΥ ΡΕΥΜΑΤΟΣ (RCD) ΜΕ ΟΝΟΜΑΣΤΙΚΟ ΥΠΟΛΟΙΠΟ ΥΠΟΛΕΙΠΟΜΕΝΟΥ ΡΕΥΜΑΤΟΣ ΛΕΙΤΟΥΡΓΙΑΣ ΠΟΥ ΔΕΝ ΘΑ ΥΠΕΡΒΑΙΝΕΙ ΤΑ 30 mA.
- ΔΕΝ ΕΠΙΤΡΕΠΕΤΑΙ Η ΧΡΗΣΗ ΚΑΛΩΔΙΩΝ ΕΠΕΚΤΑΣΗΣ.
- ΠΡΟΣΟΧΗ: ΔΙΑΒΑΣΤΕ ΤΙΣ ΟΔΗΓΙΕΣ ΠΡΙΝ ΧΡΗΣΙΜΟΠΟΙΗΣΕΤΕ ΤΗ ΣΥΣΚΕΥΗ ΚΑΙ ΚΑΘΕ ΦΟΡΑ ΠΡΙΝ ΤΗΝ ΕΓΚΑΤΑΣΤΑΣΗ / ΕΠΑΝΑΣΥΝΑΡΜΟΛΟΓΗΣΗ.
- ΟΤΑΝ Η ΣΥΣΚΕΥΗ ΔΕΝ ΠΡΟΚΕΙΤΑΙ ΝΑ ΧΡΗΣΙΜΟΠΟΙΗΘΕΙ ΓΙΑ ΜΕΓΑΛΟ ΧΡΟΝΙΚΟ ΔΙΑΣΤΗΜΑ, ΟΠΩΣ ΤΟΝ ΧΕΙΜΩΝΑ, ΤΟ ΣΕΤ ΠΙΣΙΝΑΣ ΘΑ ΠΡΕΠΕΙ ΝΑ ΑΠΟΣΥΝΑΡΜΟΛΟΓΗΘΕΙ ΚΑΙ ΝΑ ΑΠΟΘΗΚΕΥΤΕΙ ΣΕ ΕΞΩΤΕΡΙΚΟ ΧΩΡΟ.
- ΜΗ ΣΥΝΔΕΕΤΕ Η ΑΠΟΣΥΝΔΕΑΤΕ ΤΗ ΣΥΣΚΕΥΗ ΜΕ ΒΡΕΓΜΕΝΑ ΕΡΓΑ.
- ΠΑΝΤΟΤΕ ΑΠΟΣΥΝΔΕΕΤΕ ΤΗ ΣΥΣΚΕΥΗ:
  - ΣΕ ΒΡΟΧΕΡΕΣ ΗΜΕΡΕΣ
  - ΠΡΙΝ ΤΟΝ ΚΑΘΑΡΙΣΜΟ Η ΑΠΟ ΑΛΛΗ ΣΥΝΤΗΡΗΣΗ
  - ΑΦΗΣΤΕ ΤΟ ΧΩΡΙΣ ΕΠΙΒΛΕΨΗ ΚΑΤΑ ΤΗ ΔΙΑΡΚΕΙΑ ΤΩΝ ΔΙΑΚΟΠΩΝ



#### ΑΠΟΡΡΙΨΗ

ΤΑ ΗΛΕΚΤΡΙΚΑ ΠΡΟΪΟΝΤΑ ΔΕΝ ΠΡΕΠΕΙ ΝΑ ΑΠΟΡΡΙΠΤΟΝΤΑΙ ΜΑΖΙ ΜΕ ΤΑ ΟΙΚΙΑΚΑ ΑΠΟΡΡΙΜΑΤΑ. ΠΑΡΑΚΑΛΟΥΜΕ ΑΝΑΚΥΚΛΩΣΤΕ ΟΠΟΥ ΥΠΑΡΧΟΥΝ ΟΙ ΣΧΕΤΙΚΕΣ ΕΓΚΑΤΑΣΤΑΣΕΙΣ. ΕΠΙΚΟΙΝΩΝΗΣΤΕ ΜΕ ΤΙΣ ΑΡΜΟΔΙΕΣ ΤΟΠΙΚΕΣ ΑΡΧΕΣ Ή ΤΟΝ ΠΩΛΗΤΗ ΣΑΣ ΓΙΑ ΟΔΗΓΙΕΣ ΚΑΙ ΣΥΜΒΟΥΛΕΣ ΑΝΑΚΥΚΛΩΣΗΣ.

# ΡΥΘΜΙΣΗ

## ΛΙΣΤΑ ΕΛΕΓΧΟΥ

ΓΙΑ ΝΑ ΕΛΕΓΞΕΤΕ ΤΑ ΕΞΑΡΤΗΜΑΤΑ ΜΕΣΑ ΣΤΟ ΕΓΧΕΙΡΙΔΙΟ. ΒΕΒΑΙΩΘΕΙΤΕ ΟΤΙ ΤΑ ΕΞΑΡΤΗΜΑΤΑ ΑΝΤΙΠΡΟΣΩΠΕΥΟΥΝ ΤΟ ΜΟΝΤΕΛΟ ΠΟΥ ΕΙΧΑΤΕ ΤΗΝ ΠΡΟΘΕΣΗ ΝΑ ΑΓΟΡΑΣΕΤΕ. ΣΕ ΠΕΡΙΠΤΩΣΗ ΠΟΥ ΥΠΑΡΧΟΥΝ ΟΠΟΙΟΔΗΠΟΤΕ ΕΞΑΡΤΗΜΑΤΑ ΠΟΥ ΕΙΝΑΙ ΚΑΤΕΣΤΡΑΜΜΕΝΑ Ή ΠΟΥ ΛΕΙΠΟΥΝ ΚΑΤΑ ΤΗΝ ΑΓΟΡΑ, ΕΠΙΣΚΕΦΘΕΙΤΕ ΤΗΝ ΙΣΤΟΣΕΛΙΔΑ ΜΑΣ [bestwaycorp.com/support](http://bestwaycorp.com/support). ΤΑ ΣΧΕΔΙΑ ΕΙΝΑΙ ΜΟΝΟ ΓΙΑ ΛΟΓΟΥΣ ΑΠΕΙΚΟΝΙΣΗΣ. ΜΠΟΡΕΙ ΝΑ ΜΗΝ ΑΝΤΑΠΟΚΡΙΝΟΝΤΑΙ ΣΤΟ ΠΡΑΓΜΑΤΙΚΟ ΠΡΟΪΟΝ. ΔΕΝ ΕΙΝΑΙ ΥΠΟ ΚΛΙΜΑΚΑ.

## ΠΡΟΔΙΑΓΡΑΦΕΣ ΠΡΟΪΟΝΤΩΝ

ΜΕΓΙΣΤΗ ΠΑΡΑΓΩΓΗ ΧΛΩΡΙΟΥ ΑΝΑ ΩΡΑ:	2 g/h
ΕΥΡΟΣ ΡΟΗΣ ΑΝΤΛΙΑΣ / ΑΝΤΛΙΑΣ ΜΕ ΦΙΤΡΟ ΑΜΜΟΥ:	300 ΛΙΤΡΑ/ΩΡΑ - 1000 ΓΑΛΟΝΙΑ/ΩΡΑ
ΣΥΓΚΕΝΤΡΩΣΗ ΑΛΑΤΙΟΥ:	3000 ppm (3g/L)
ΘΕΡΜΟΚΡΑΣΙΑ ΝΕΡΟΥ:	10°C (50°F) - 40°C (104°F)
ΘΕΡΜΟΚΡΑΣΙΑ ΠΕΡΙΒΑΛΟΝΤΟΣ:	5°C (41°F) - 45°C (113°F)
ΣΥΜΒΑΤΟ ΜΕ ΤΗ ΜΕΓΙΣΤΗ ΧΩΡΗΤΙΚΟΤΗΤΑ ΝΕΡΟΥ:	2200 ΓΑΛΟΝΙΑ (8327 ΛΙΤΡΑ)

## ΣΥΣΤΑΣΕΙΣ ΠΡΙΝ ΤΗΝ ΕΓΚΑΤΑΣΤΑΣΗ







- Ο ΧΛΩΡΙΩΤΗΣ ΠΡΕΠΕΙ ΝΑ ΕΓΚΑΤΑΣΤΑΘΕΙ ΣΤΗ ΤΕΛΕΥΤΑΙΑ ΘΕΣΗ ΤΟΥ ΣΩΛΗΝΑ ΚΥΚΛΟΦΟΡΙΑΣ ΤΟΥ ΝΕΡΟΥ (ΚΑΤΩ ΑΠΟ ΤΗΝ ΚΑΤΕΥΘΥΝΣΗ ΡΟΗΣ ΤΟΥ ΝΕΡΟΥ) ΟΠΩΣ ΦΑΙΝΕΤΑΙ ΣΤΑ "1".
- ΧΡΗΣΙΜΟΠΟΙΕΙΤΕ ΜΟΝΟ ΑΛΑΤΙ ΧΛΩΡΙΟΥΧΟΥ ΝΑΤΡΙΟΥ (NaCl) ΜΕ ΚΑΘΑΡΟΤΗΤΑ ΤΟΥΛΑΧΙΣΤΟΝ 99,8% ΓΙΑ ΝΑ ΔΙΑΛΥΘΕΙ ΠΛΗΡΩΣ.
- Η ΠΟΛΥ ΧΑΜΗΛΗ ΠΕΡΙΕΚΤΙΚΟΤΗΤΑ ΣΕ ΑΛΑΤΙ ΘΑ ΜΕΙΩΣΕΙ ΤΗΝ ΑΠΟΔΟΣΗ ΤΟΥ ΧΛΩΡΙΩΤΗ ΚΑΙ ΘΑ ΕΧΕΙ ΩΣ ΑΠΟΤΕΛΕΣΜΑ ΤΗ ΧΑΜΗΛΗ ΠΑΡΑΓΩΓΗ ΧΛΩΡΙΟΥ. Η ΥΨΗΛΗ ΠΕΡΙΕΚΤΙΚΟΤΗΤΑ ΣΕ ΑΛΑΤΙ ΜΠΟΡΕΙ ΝΑ ΔΗΜΙΟΥΡΓΗΣΕΙ ΑΔΥΜΥΡΗ ΓΕΥΣΗ ΣΤΟ ΝΕΡΟ ΤΗΣ ΠΙΣΙΝΑΣ ΚΑΙ ΜΠΟΡΕΙ ΝΑ ΠΡΟΚΑΛΕΣΕΙ ΔΙΑΒΡΩΣΗ ΣΕ ΜΕΤΑΛΛΙΚΑ ΕΞΑΡΤΗΜΑΤΑ ΚΑΙ ΆΛΛΑ ΜΕΡΗ ΤΗΣ ΠΙΣΙΝΑΣ.
- Ο "ΠΙΝΑΚΑΣ ΑΛΑΤΙΟΥ ΠΙΣΙΝΑΣ" ΔΕΙΧΝΕΙ ΤΗ ΣΩΣΤΗ ΠΟΣΟΤΗΤΑ ΑΛΑΤΙΟΥ ΠΟΥ ΑΠΑΙΤΕΙΤΑΙ. ΑΝΑΤΡΕΞΤΕ ΣΤΗ ΔΙΑΦΟΡΕΤΙΚΗ ΠΟΣΟΤΗΤΑ ΝΕΡΟΥ. ΤΟ ΑΛΑΤΙ ΣΤΗΝ ΠΙΣΙΝΑ ΔΕΝ ΘΑ ΜΕΙΩΘΕΙ ΑΥΤΟΜΑΤΑ.
- ΤΟ ΠΡΟΪΟΝ ΠΑΡΑΛΛΑΜΒΑΝΕΤΑΙ ΜΕ ΕΝΑ ΠΡΟΕΓΚΑΤΕΣΤΗΜΕΝΟ ΕΞΑΡΤΗΜΑ ΣΤΗ ΘΥΡΑ ΕΞΟΔΟΥ ΤΟΥ ΝΕΡΟΥ, ΤΟ ΟΠΟΙΟ ΠΡΕΠΕΙ ΝΑ ΑΦΑΙΡΕΘΕΙ ΓΙΑ ΙΔΑΝΙΚΗ ΑΠΟΔΟΣΗ ΟΤΑΝ ΧΡΗΣΙΜΟΠΟΙΕΙΤΑΙ ΑΝΤΛΙΑ ΦΙΛΤΡΟΥ/ΦΙΛΤΡΟ ΑΜΜΟΥ ΜΕ ΡΥΘΜΟ ΡΟΗΣ 800 GAL. Ή ΠΕΡΙΣΣΟΤΕΡΟ. ΔΙΑΤΗΡΗΣΤΕ ΤΟ ΕΞΑΡΤΗΜΑ ΓΙΑ ΜΕΛΛΟΝΤΙΚΗ ΧΡΗΣΗ.

ΧΡΗΣΗ ΑΛΑΤΙΟΥ ΠΙΣΙΝΑΣ					
ΧΩΡΗΤΙΚΟΤΗΤΑ ΠΙΣΙΝΑΣ		Η ΠΟΣΟΤΗΤΑ ΑΛΑΤΙΟΥ ΠΟΥ ΠΡΟΣΤΕΘΗΚΕ ΓΙΑ ΠΡΩΤΗ ΦΟΡΑ ΕΙΝΑΙ 3,0 g/L (3000 ppm)		ΑΠΕΙΚΟΝΙΖΕΙ ΜΕ ΤΟΝ ΚΩΔΙΚΟ "Ε1" ΤΗΝ ΠΟΣΟΤΗΤΑ ΑΛΑΤΙΟΥ ΠΟΥ ΠΡΕΠΕΙ ΝΑ ΠΡΟΣΤΕΘΕΙ.	
(ΓΑΛΟΝΙΑ)	(l)	(lb)	(kg)	(lb)	(kg)
500	1893	13	6	4	2
750	2839	19	9	6	3
1000	3785	25	11	8	4
1250	4731	31	14	10	5
1500	5678	38	17	12	6
1750	6624	44	20	15	7
2000	7570	50	23	17	8
2200	8327	55	25	18	8

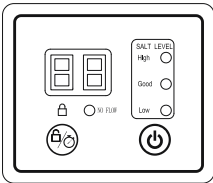
ΕΑΝ Η ΣΥΣΚΕΥΗ ΕΜΦΑΝΙΖΕΙ ΣΦΑΛΜΑ Ε2, ΕΙΝΑΙ ΑΠΑΡΑΙΤΗΤΟ ΝΑ ΜΕΙΩΣΕΤΕ ΤΗ ΣΥΓΚΕΝΤΡΩΣΗ ΑΛΑΤΙΟΥ: ΣΤΡΑΓΙΣΤΕ ΠΕΡΙΠΟΥ ΤΟ 20% ΤΟΥ ΝΕΡΟΥ ΤΗΣ ΠΙΣΙΝΑΣ ΚΑΙ ΜΕΤΑ ΞΑΝΑΓΕΜΙΣΤΕ ΜΕ ΚΑΘΑΡΟ ΝΕΡΟ. ΠΕΡΙΜΕΝΕΤΕ 1 ΩΡΑ ΚΑΙ ΕΑΝ ΤΟ ΣΦΑΛΜΑ ΠΑΡΑΜΕΝΕΙ, ΕΠΑΝΑΛΑΒΕΤΕ ΤΗ ΛΕΙΤΟΥΡΓΙΑ ΜΕΧΡΙ ΝΑ ΕΞΑΦΑΝΙΣΤΕΙ ΤΟ ΣΦΑΛΜΑ Ε2. ΣΕ ΠΕΡΙΠΤΩΣΗ ΠΟΥ Η ΠΟΣΟΤΗΤΑ ΝΕΡΟΥ ΤΗΣ ΠΙΣΙΝΑΣ ΔΕΝ ΑΝΑΓΡΑΦΕΤΑΙ ΣΤΟΝ "ΠΙΝΑΚΑ ΑΛΑΤΙΟΥ ΠΙΣΙΝΑΣ", ΑΚΟΛΟΥΘΗΣΤΕ ΤΟΝ ΠΑΡΑΚΑΤΩ ΤΥΠΟ ΓΙΑ ΝΑ ΥΠΟΛΟΓΙΣΕΤΕ ΤΗ ΣΩΣΤΗ ΠΟΣΟΤΗΤΑ ΑΛΑΤΙΟΥ ΠΟΥ ΘΑ ΠΡΟΣΘΕΣΕΤΕ ΣΤΗΝ ΠΙΣΙΝΑ ΓΙΑ ΝΑ ΘΦΑΣΕΤΕ 3000 ppm ΣΥΓΚΕΝΤΡΩΣΗΣ ΑΛΑΤΙΟΥ Ή ΣΤΗΝ ΠΕΡΙΠΤΩΣΗ ΠΟΥ ΤΟ ΣΦΑΛΜΑ Ε1 ΕΜΦΑΝΙΖΕΤΑΙ ΣΤΗΝ ΟΘΟΝΗ.

Η ΠΟΣΟΤΗΤΑ ΑΛΑΤΙΟΥ ΠΟΥ ΠΡΟΣΤΕΘΗΚΕ ΓΙΑ ΠΡΩΤΗ ΦΟΡΑ:		ΤΟ ΠΟΣΟ ΑΛΑΤΙΟΥ ΠΟΥ ΠΡΕΠΕΙ ΝΑ ΠΡΟΣΤΕΘΕΙ ΕΑΝ ΕΜΦΑΝΙΣΤΕΙ Ο ΚΩΔΙΚΟΣ ΣΦΑΛΜΑΤΟΣ "Ε1":	
(lb)	(kg)	(lb)	(kg)
ΧΩΡΗΤΙΚΟΤΗΤΑ ΝΕΡΟΥ (ΓΑΛΟΝΙΑ): *0,025	ΧΩΡΗΤΙΚΟΤΗΤΑ ΝΕΡΟΥ (ΛΙΤΡΑ) *0,003	ΧΩΡΗΤΙΚΟΤΗΤΑ ΝΕΡΟΥ (ΓΑΛΟΝΙΑ): *0,0084	ΧΩΡΗΤΙΚΟΤΗΤΑ ΝΕΡΟΥ (ΛΙΤΡΑ) *0,001

## ΧΡΗΣΗ ΤΟΥ ΧΛΩΡΙΩΤΗ

	ΚΩΔΙΚΟΣ ΑΡΙΘΜΟΣ	ΕΙΚΟΝΑ	ΟΝΟΜΑ	ΕΙΚΟΝΟΓΡΑΦΗΜΑ
	1		ΠΛΗΚΤΡΟ ΤΡΟΦΟΔΟΣΙΑΣ	ΠΑΤΗΣΤΕ ΠΑΡΑΤΕΤΑΜΕΝΑ ΓΙΑ 3 ΔΕΥΤΕΡΟΛΕΠΤΑ ΩΣΤΕ ΝΑ ΕΝΕΡΓΟΠΟΙΗΣΕΤΕ / ΑΠΕΝΕΡΓΟΠΟΙΗΣΕΤΕ ΤΟΝ ΧΛΩΡΙΩΤΗ
	2		ΚΟΥΜΠΙ ΧΡΟΝΟΔΙΑΚΟΠΤΗ	ΠΑΤΗΣΤΕ ΚΑΙ ΚΡΑΤΗΣΤΕ ΠΑΤΗΜΕΝΟ ΤΟ 3S ΓΙΑ ΚΛΕΙΔΩΜΑ/ ΕΞΚΛΕΙΔΩΜΑ ΚΑΙ ΠΑΤΗΣΤΕ ΓΡΗΓΟΡΑ ΓΙΑ ΝΑ ΡΥΘΜΙΣΕΤΕ ΤΟΝ ΧΡΟΝΟ ΕΡΓΑΣΙΑΣ.
	3		ΕΝΔΕΙΞΗ ΚΛΕΙΔΩΜΑΤΟΣ	ΟΤΑΝ Η ΕΝΔΕΙΞΗ ΚΛΕΙΔΩΜΑΤΟΣ ΕΙΝΑΙ ΣΒΗΣΤΗ, ΤΟ ΠΡΟΪΟΝ ΕΞΚΛΕΙΔΩΝΕΤΑΙ. ΕΑΝ ΔΕΝ ΠΑΤΗΘΕΙ ΚΑΝΕΝΑ ΚΟΥΜΠΙ, ΤΟ ΠΡΟΪΟΝ ΘΑ ΚΛΕΙΔΩΣΕΙ ΑΥΤΟΜΑΤΑ ΜΕΣΑ ΣΕ 1 ΛΕΠΤΟ ΚΑΙ Η ΕΝΔΕΙΞΗ ΚΛΕΙΔΩΜΑ ΘΑ ΓΙΝΕΙ ΚΟΚΚΙΝΗ.
	4		ΔΕΙΚΤΗΣ ΣΥΓΚΕΝΤΡΩΣΗΣ ΑΛΑΤΙΟΥ	ΚΟΚΚΙΝΗ: Η ΣΤΑΘΜΗ ΑΛΑΤΙΟΥ ΕΙΝΑΙ ΠΟΛΥ ΥΨΗΛΗ, ΔΕΝ ΠΑΡΑΓΕΤΑΙ ΧΛΩΡΙΟ, ΚΑΙ ΘΑ ΠΡΕΠΕΙ ΝΑ ΑΦΑΙΡΕΘΕΙ ΑΛΑΤΟ ΑΠΟ ΤΟ ΝΕΡΟ ΤΗΣ ΠΙΣΙΝΑΣ. Η ΘΘΟΝΗ ΔΕΙΧΝΕΙ: Ε2; ΠΡΑΣΙΝΟ: Η ΣΥΓΚΕΝΤΡΩΣΗ ΑΛΑΤΙΟΥ ΕΙΝΑΙ ΣΤΟ ΒΕΛΤΙΣΤΟ ΕΠΙΠΕΔΟ; ΚΙΤΡΙΝΗ: Η ΣΥΓΚΕΝΤΡΩΣΗ ΑΛΑΤΙΟΥ ΕΙΝΑΙ ΠΟΛΥ ΧΑΜΗΛΗ ΚΑΙ ΠΡΕΠΕΙ ΝΑ ΠΡΟΣΤΕΘΕΙ ΑΛΑΤΙ ΣΤΟ ΝΕΡΟ ΤΗΣ ΠΙΣΙΝΑΣ. Η ΘΘΟΝΗ ΔΕΙΧΝΕΙ: Ε1.
	5		ΕΝΔΕΙΞΗ ΚΑΤΑΣΤΑΣΗΣ ΝΕΡΟΥ	ΕΜΦΑΝΙΖΕΙ ΚΟΚΚΙΝΟ, ΧΩΡΙΣ ΡΟΗ ΝΕΡΟΥ Ή ΑΝΕΠΑΡΚΗΣ ΡΟΗ ΝΕΡΟΥ
6		ΨΗΦΙΑΚΗ ΘΘΟΝΗ	ΕΜΦΑΝΙΖΕΙ ΤΟΝ ΧΡΟΝΟ ΛΕΙΤΟΥΡΓΙΑΣ / ΤΟΝ ΥΠΟΛΕΙΠΟΜΕΝΟ ΧΡΟΝΟ / ΤΟΝ ΚΩΔΙΚΟ ΣΦΑΛΜΑΤΟΣ ΚΑΤΑΣΤΑΣΗΣ ΕΝΕΡΓΟΠΟΙΗΣΗΣ / ΤΗΝ ΚΑΤΑΣΤΑΣΗ ΑΝΑΜΟΝΗΣ	

ΛΕΙΤΟΥΡΓΙΑ ΑΝΑΜΟΝΗΣ: ΣΤΟ ΤΕΛΟΣ ΤΟΥ ΚΥΚΛΟΥ, Η ΘΘΟΝΗ ΔΕΙΧΝΕΙ "00". ΑΥΤΗ ΤΗ ΣΤΙΓΜΗ, Ο ΧΛΩΡΙΩΤΗΣ ΘΑ ΜΠΕΙ ΑΥΤΟΜΑΤΑ ΣΕ ΚΑΤΑΣΤΑΣΗ ΑΝΑΜΟΝΗΣ.

ΤΗΝ ΕΠΟΜΕΝΗ ΗΜΕΡΑ, ΠΕΡΙΠΟΥ ΤΗΝ ΙΔΙΑ ΩΡΑ, ΘΑ ΛΕΙΤΟΥΡΓΗΣΕΙ ΞΑΝΑ ΑΥΤΟΜΑΤΑ. ΕΑΝ ΑΠΟΣΥΝΔΕΣΕΤΕ ΤΟΝ ΧΛΩΡΙΩΤΗ, ΣΥΝΔΕΣΤΕ ΤΟ ΦΙΣ ΤΗΝ ΕΠΟΜΕΝΗ ΗΜΕΡΑ ΚΑΙ ΠΑΤΗΣΤΕ ΤΟ ΚΟΥΜΠΙ ΛΕΙΤΟΥΡΓΙΑΣ, Ο ΧΛΩΡΙΩΤΗΣ ΘΑ ΛΕΙΤΟΥΡΓΗΣΕΙ ΣΥΜΦΩΝΑ ΜΕ ΤΙΣ ΩΡΕΣ ΕΡΓΑΣΙΑΣ ΠΟΥ ΟΡΙΣΤΗΚΑΝ ΑΠΟ ΤΗΝ ΠΡΟΗΓΟΥΜΕΝΗ ΗΜΕΡΑ.

### ΣΥΝΙΣΤΩΜΕΝΟΣ ΠΙΣΙΝΑΣ ΧΡΟΝΟΣ ΕΡΓΑΣΙΑΣ ΡΥΘΜΙΣΗ ΠΙΝΑΚΑ

- ΑΥΤΟΣ Ο ΠΙΝΑΚΑΣ ΔΕΙΧΝΕΙ ΤΙΣ ΣΥΝΙΣΤΩΜΕΝΕΣ ΩΡΕΣ ΕΡΓΑΣΙΑΣ ΓΙΑ ΤΗΝ ΚΑΝΟΝΙΚΗ ΣΥΝΤΗΡΗΣΗ ΤΟΥ ΧΛΩΡΙΩΤΗ ΠΟΥ ΕΙΝΑΙ ΣΥΝΔΕΔΕΜΕΝΟΣ ΣΤΗΝ ΠΙΣΙΝΑ.
- ΓΙΑ ΤΟΝ ΚΑΘΑΡΙΣΜΟ ΤΗΣ ΠΙΣΙΝΑΣ, ΧΡΗΣΙΜΟΠΟΙΗΣΤΕ ΤΟΝ 1,5-2 ΦΟΡΕΣ ΤΗΝ ΩΡΑ ΠΟΥ ΦΑΙΝΕΤΑΙ ΣΤΟΝ ΠΙΝΑΚΑ ΓΙΑ ΤΗΝ ΠΡΩΤΗ ΧΡΗΣΗ ΚΑΙ ΛΕΙΤΟΥΡΓΗΣΤΕ ΣΥΜΦΩΝΑ ΜΕ ΤΙΣ ΚΑΝΟΝΙΚΕΣ ΩΡΕΣ ΕΡΓΑΣΙΑΣ ΜΟΛΙΣ ΦΘΑΣΕΤΕ ΣΤΟ ΕΠΙΠΕΔΟ ΧΛΩΡΙΟΥ.
- ΚΑΤΑ ΤΗΝ ΠΡΩΤΗ ΧΡΗΣΗ Ή ΕΑΝ ΤΟ ΝΕΡΟ ΣΤΗΝ ΠΙΣΙΝΑ ΕΙΝΑΙ ΒΡΩΜΙΚΟ, ΘΕΣΤΕ ΤΟΝ ΧΛΩΡΙΩΤΗ ΣΕ ΛΕΙΤΟΥΡΓΙΑ ΕΩΣ ΟΤΟΥ ΤΟ ΕΠΙΠΕΔΟ ΤΟΥ ΧΛΩΡΙΟΥ ΕΙΝΑΙ ΣΩΣΤΟ Ή ΤΟ ΝΕΡΟ ΕΙΝΑΙ ΚΑΘΑΡΟ. ΑΝΑΤΡΕΞΤΕ ΣΤΟΝ ΧΡΟΝΟ ΕΡΓΑΣΙΑΣ ΠΟΥ ΦΑΙΝΕΤΑΙ ΣΤΟΝ ΠΑΡΑΚΑΤΩ ΠΙΝΑΚΑ.

ΜΕΓΕΘΟΣ ΠΙΣΙΝΑΣ		ΧΡΟΝΟΣ ΕΡΓΑΣΙΑΣ (ΩΡΕΣ) ΣΕ ΔΙΑΦΟΡΕΤΙΚΕΣ ΘΕΡΜΟΚΡΑΣΙΕΣ ΠΕΡΙΒΑΛΛΟΝΤΟΣ		
ΓΑΛΟΝΙ	ΛΙΤΡΑ	10 - 19°C (50 - 66°F)	20 - 28°C (68 - 82°F)	29 - 36°C (84 - 97°F)
500	1893	2	2	2
750	2839	3	3	3
1000	3785	4	4	4
1250	4731	4	4	5
1500	5678	5	5	6
1750	6624	6	6	7
2000	7570	7	7	8
2200	8327	8	8	9

ΣΥΝΙΣΤΑΤΑΙ Η ΚΑΛΥΨΗ ΤΗΣ ΕΠΙΦΑΝΕΙΑΣ ΤΗΣ ΠΙΣΙΝΑΣ ΚΑΤΑ ΤΗ ΛΕΙΤΟΥΡΓΙΑ ΤΟΥ ΠΡΟΪΟΝΤΟΣ ΓΙΑ ΝΑ ΑΥΞΗΘΕΙ ΤΟ ΕΠΙΠΕΔΟ ΧΛΩΡΙΟΥ ΣΤΗΝ ΠΙΣΙΝΑ.

## ΣΥΝΔΕΣΗ ΒΑΣΗΣ ΣΤΟΝ ΧΛΩΡΙΩΤΗ

ΑΚΟΛΟΥΘΗΣΤΕ ΤΙΣ ΠΑΡΑΚΑΤΩ ΟΔΗΓΙΕΣ. ΠΡΕΠΕΙ ΝΑ ΥΠΑΡΧΟΥΝ ΔΥΟ ΤΡΥΠΕΣ ΜΕ ΔΙΑΜΕΤΡΟ 8 mm ΚΑΙ ΑΠΟΣΤΑΣΗ 155 mm ΕΠΙ ΤΗΣ ΒΑΣΗΣ. ΤΟ ΠΡΟΪΟΝ ΜΠΟΡΕΙ ΝΑ ΣΤΕΡΕΩΘΕΙ ΠΑΝΩ ΣΕ ΤΣΙΜΕΝΤΕΝΙΑ ΒΑΣΗ Ή ΣΥΛΙΝΗ ΠΛΑΤΦΟΡΜΑ. ΤΟ ΣΥΝΟΛΙΚΟ ΒΑΡΟΣ ΤΗΣ ΒΑΣΗΣ ΔΕΝ ΠΡΕΠΕΙ ΝΑ ΕΙΝΑΙ ΜΙΚΡΟΤΕΡΟ ΑΠΟ 18 ΚΙΛΑ ΓΙΑ ΝΑ ΠΡΟΣΤΑΤΕΥΕΤΑΙ Ο ΧΛΩΡΙΩΤΗΣ ΑΠΟ ΤΥΧΑΙΑ ΠΤΩΣΗ.

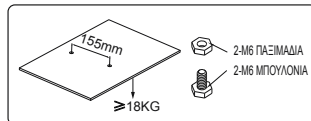
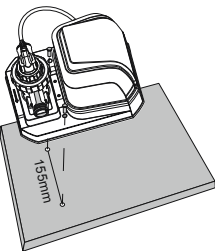

## ΣΥΝΤΗΡΗΣΗ

### ΗΛΕΚΤΡΟΛΥΤΙΚΟ ΣΤΟΙΧΕΙΟ

ΓΙΑ ΝΑ ΚΑΘΑΡΙΣΕΤΕ ΤΟ ΗΛΕΚΤΡΟΛΥΤΙΚΟ ΣΤΟΙΧΕΙΟ, ΑΚΟΛΟΥΘΗΣΤΕ ΤΙΣ ΟΔΗΓΙΕΣ ΣΤΗΝ ΕΝΟΤΗΤΑ [8]. ΤΑ ΣΧΕΔΙΑ ΕΙΝΑΙ ΜΟΝΟ ΓΙΑ ΛΟΓΟΥΣ ΑΠΕΙΚΟΝΙΣΗΣ. ΜΠΟΡΕΙ ΝΑ ΜΗΝ ΑΝΤΑΠΟΚΡΙΝΟΝΤΑΙ ΣΤΟ ΠΡΑΓΜΑΤΙΚΟ ΠΡΟΪΟΝ. ΔΕΝ ΕΙΝΑΙ ΥΠΟ ΚΛΙΜΑΚΑ. ΠΡΟΚΕΙΜΕΝΟΥ ΝΑ ΔΙΑΤΗΡΗΘΟΥΝ ΤΑ ΚΑΛΥΤΕΡΑ ΑΠΟΤΕΛΕΣΜΑΤΑ, ΣΥΝΙΣΤΟΥΜΕ ΝΑ ΑΝΟΙΓΕΤΕ ΚΑΙ ΝΑ ΕΛΕΓΧΕΤΕ ΤΑ ΗΛΕΚΤΡΟΔΙΑ ΚΑΘΕ ΜΗΝΑ. ΩΣΤΟΣΟ, ΕΑΝ Η ΠΟΙΟΤΗΤΑ ΤΟΥ ΝΕΡΟΥ ΤΗΣ ΠΙΣΙΝΑΣ ΕΙΝΑΙ ΣΚΛΗΡΟ ΝΕΡΟ (ΥΨΗΛΗ ΠΕΡΙΕΚΤΙΚΟΤΗΤΑ ΣΕ ΙΟΝΤΑ ΑΣΒΕΣΤΙΟΥ ΚΑΙ ΜΑΓΝΗΣΙΟΥ), ΤΑ ΗΛΕΚΤΡΟΔΙΑ ΜΠΟΡΕΙ ΝΑ ΧΡΕΙΑΖΟΝΤΑΙ ΝΑ ΚΑΘΑΡΙΖΟΝΤΑΙ ΜΕ ΤΟ ΧΕΡΙ ΣΕ ΤΑΚΤΙΚΗ ΒΑΣΗ. ΓΙΑ ΤΟΝ ΚΑΘΑΡΙΣΜΟ ΤΗΣ ΗΛΕΚΤΡΟΛΥΤΙΚΗΣ ΚΥΨΕΛΗΣ, ΠΡΟΤΙΝΕΤΑΙ Η ΧΡΗΣΗ ΔΙΑΛΥΜΑΤΟΣ 50% ΝΕΡΟΥ / 50% ΞΙΔΙΟΥ Ή ΝΑ ΕΠΙΚΟΙΝΩΝΗΣΕΤΕ ΜΕ ΤΟΝ ΑΝΤΙΠΡΟΣΩΠΟ ΤΗΣ ΠΙΣΙΝΑΣ ΓΙΑ ΤΟ ΚΑΤΑΛΛΗΛΟ ΠΡΟΪΟΝ. ΦΡΟΝΤΙΣΤΕ ΝΑ ΑΠΟΦΥΓΕΤΕ ΧΗΜΙΚΑ ΠΡΟΪΟΝΤΑ ΠΟΥ ΜΠΟΡΕΙ ΝΑ ΚΑΤΑΣΤΕΡΨΟΥΝ ΤΗΝ ΠΛΑΚΑ ΤΙΤΑΝΙΟΥ.

### ΧΗΜΙΚΟ ΙΣΟΖΥΓΙΟ ΝΕΡΟΥ

	ΕΛΑΧΙΣΤΟ	Η ΚΑΛΥΤΕΡΗ ΑΞΙΑ	ΜΕΓΙΣΤΟ
ΔΙΑΘΕΣΙΜΟ ΧΛΩΡΙΟ	0	0,5 - 3,0 ppm	3,0 ppm
ΣΥΝΔΥΑΣΜΕΝΟ ΧΛΩΡΙΟ	0	0	0,2 ppm
ΤΙΜΗ pH	7,2	7,4 - 7,6	7,8
ΣΥΝΟΛΙΚΗ ΑΛΚΑΛΙΚΟΤΗΤΑ	40 ppm	80 - 100 ppm	120 ppm
Η ΣΚΛΗΡΟΤΗΤΑ ΤΟΥ ΑΣΒΕΣΤΙΟΥ	50 ppm	100- 250 ppm	350 ppm
ΣΤΑΘΕΡΟΠΟΙΗΤΗΣ (ΚΥΑΝΟΥΡΙΚΟ ΟΞΥ)	10 ppm	20 - 40 ppm	50 ppm

- ΕΑΝ Η ΣΥΓΚΕΝΤΡΩΣΗ ΤΟΥ ΧΛΩΡΙΟΥ ΥΠΕΡΒΑΙΝΕΙ ΤΟ ΣΥΝΙΣΤΩΜΕΝΟ ΕΠΙΠΕΔΟ, ΜΠΟΡΕΙ ΝΑ ΕΙΝΑΙ ΕΠΙΚΥΝΔΥΝΟ ΝΑ ΧΡΗΣΙΜΟΠΟΙΗΣΕΤΕ ΤΗΝ ΠΙΣΙΝΑ. ΔΟΚΙΜΑΣΤΕ ΤΗ ΧΗΜΙΚΗ ΪΣΡΡΟΠΙΑ ΠΡΙΝ ΧΡΗΣΙΜΟΠΟΙΗΣΕΤΕ ΤΗΝ ΠΙΣΙΝΑ. ΕΑΝ ΧΡΗΣΙΜΟΠΟΙΕΙΤΕ ΤΗΝ ΔΟΚΙΜΑΣΤΙΚΗ ΤΑΙΝΙΑ, ΕΛΕΓΞΤΕ ΤΗΝ ΗΜΕΡΟΜΗΝΙΑ ΛΗΞΗΣ, ΚΑΘΩΣ ΤΟ ΑΠΟΤΕΛΕΣΜΑ ΤΗΣ ΔΟΚΙΜΗΣ ΜΠΟΡΕΙ ΝΑ ΕΙΝΑΙ ΑΝΑΚΡΙΒΕΣ ΕΑΝ ΠΑΡΕΛΘΕΙ Η ΗΜΕΡΟΜΗΝΙΑ ΛΗΞΗΣ.
- ΣΥΝΙΣΤΑΤΑΙ ΝΑ ΕΛΕΓΧΕΤΕ ΤΟ ΕΠΙΠΕΔΟ ΤΗΣ ΧΗΜΙΚΗΣ ΟΥΣΙΑΣ ΣΤΟ ΝΕΡΟ ΚΑΘΕ ΗΜΕΡΑ ΚΑΙ ΠΡΙΝ ΑΠΟ ΤΗ ΧΡΗΣΗ.

## ΑΠΟΘΗΚΕΥΣΗ

- ΑΦΑΙΡΕΣΤΕ ΟΛΑ ΤΑ ΕΞΑΤΗΜΑΤΑ, ΦΡΟΝΤΙΣΤΕ ΝΑ ΤΑ ΚΑΘΑΡΙΣΕΤΕ ΚΑΙ ΝΑ ΤΑ ΣΤΕΓΝΩΣΕΤΕ ΠΡΙΝ ΑΠΟ ΤΗΝ ΑΠΟΘΗΚΕΥΣΗ. ΕΑΝ ΟΛΑ ΤΑ ΜΕΡΗ ΔΕΝ ΕΧΟΥΝ ΣΤΕΓΝΩΣΕΙ ΤΕΛΕΙΩΣ, ΜΠΟΡΕΙ ΝΑ ΠΡΟΚΛΗΘΕΙ ΜΟΥΧΛΑ.
- ΣΥΝΙΣΤΟΥΜΕ ΑΝΕΠΙΦΥΛΑΚΤΑ ΝΑ ΑΠΟΣΥΝΑΡΜΟΛΟΓΗΣΕΤΕ ΤΟ ΠΡΟΪΟΝ ΚΑΤΑ ΤΗ ΔΙΑΡΚΕΙΑ ΤΗΣ ΕΚΤΟΣ ΕΠΟΧΗΣ ΠΕΡΙΟΔΟΥ (ΧΕΙΜΕΡΙΝΟΙ ΜΗΝΕΣ) ΚΑΙ ΝΑ ΤΟ ΑΠΟΘΗΚΕΥΣΕΤΕ ΣΕ ΞΗΡΟ ΜΕΡΟΣ ΜΕ ΜΕΤΡΙΑ ΘΕΡΜΟΚΡΑΣΙΑ ΜΕΤΑΞΥ 10°C / 50°F ΚΑΙ 38°C / 100°F.

## ΟΡΟΙ ΕΓΓΥΗΣΗΣ

ΓΙΑ ΠΛΗΡΟΦΟΡΙΕΣ ΣΧΕΤΙΚΑ ΜΕ ΤΟΥΣ ΟΡΟΥΣ ΕΓΓΥΗΣΗΣ, ΕΠΙΣΚΕΦΘΕΙΤΕ ΤΗΝ ΙΣΤΟΣΕΛΙΔΑ ΜΑΣ ΣΤΗ ΔΙΕΥΘΥΝΣΗ:  
[www.bestwaycorp.com](http://www.bestwaycorp.com).

## ΑΝΤΙΜΕΤΩΠΙΣΗ ΠΡΟΒΛΗΜΑΤΩΝ

ΠΡΟΒΛΗΜΑΤΑ	ΠΙΘΑΝΑ ΑΙΤΙΑ	ΛΥΣΕΙΣ
ΑΝΕΠΑΡΚΗΣ ΣΥΓΚΕΝΤΡΩΣΗ ΧΛΩΡΙΟΥ.	<ul style="list-style-type: none"> <li>• Ο ΧΡΟΝΟΣ ΛΕΙΤΟΥΡΓΙΑΣ ΤΟΥ ΠΡΟΪΟΝΤΟΣ ΔΕΝ ΕΙΝΑΙ ΑΡΚΕΤΑ ΜΕΓΑΛΟΣ.</li> <li>• Η ΣΥΓΚΕΝΤΡΩΣΗ ΑΛΑΤΙΟΥ ΔΕΝ ΕΙΝΑΙ ΑΡΚΕΤΗ (ΛΙΓΟΤΕΡΗ ΑΠΟ 2000 ppm).</li> <li>• Η ΣΥΣΚΕΥΗ ΗΛΕΚΤΡΟΛΥΣΗΣ ΕΧΕΙ ΒΟΥΛΩΣΕΙ Ή ΕΧΟΥΝ ΜΕΙΝΕΙ ΑΚΑΘΑΡΣΙΕΣ.</li> <li>• ΑΥΞΗΣΗ ΚΟΛΥΜΒΗΤΩΝ.</li> <li>• Η ΕΝΤΟΝΗ ΕΚΘΕΣΗ ΣΤΟΝ ΗΛΙΟ ΟΔΗΓΕΙ ΣΤΗΝ ΕΚΠΟΜΠΗ ΧΛΩΡΙΟΥ.</li> </ul>	<ul style="list-style-type: none"> <li>• ΑΥΞΗΣΤΕ ΤΟΝ ΧΡΟΝΟ ΛΕΙΤΟΥΡΓΙΑΣ ΤΟΥ ΠΡΟΪΟΝΤΟΣ ΚΑΘΕ ΗΜΕΡΑ. ΓΙΑ ΛΕΠΤΟΜΕΡΕΙΕΣ, ΑΝΑΤΡΕΣΤΕ ΣΤΙΣ "ΟΔΗΓΙΕΣ ΛΕΙΤΟΥΡΓΙΑΣ".</li> <li>• ΡΥΘΜΙΣΤΕ ΤΗ ΣΥΓΚΕΝΤΡΩΣΗ ΑΛΑΤΙΟΥ ΑΝΑΤΡΕΧΟΝΤΑΣ ΣΤΟΝ "ΠΙΝΑΚΑ ΑΛΑΤΙΟΥ ΠΙΣΙΝΑΣ".</li> <li>• ΕΑΝ ΕΙΝΑΙ ΑΠΑΡΑΙΤΗΤΟ, ΑΠΟΣΥΝΑΡΜΟΛΟΓΗΣΤΕ ΤΟ ΗΛΕΚΤΡΟΛΥΤΙΚΟ ΣΤΟΙΧΕΙΟ ΓΙΑ ΕΛΕΓΧΟ ΚΑΙ ΚΑΘΑΡΙΣΜΟ. ΑΝΑΤΡΕΣΤΕ ΣΤΗΝ ΕΝΟΤΗΤΑ "ΣΥΝΤΗΡΗΣΗ".</li> <li>• ΕΑΝ ΕΙΝΑΙ ΑΠΑΡΑΙΤΗΤΟ, ΑΠΟΣΥΝΑΡΜΟΛΟΓΗΣΤΕ ΤΟ ΗΛΕΚΤΡΟΛΥΤΙΚΟ ΣΤΟΙΧΕΙΟ ΓΙΑ ΕΛΕΓΧΟ ΚΑΙ ΚΑΘΑΡΙΣΜΟ. ΑΝΑΤΡΕΣΤΕ ΣΤΗΝ ΕΝΟΤΗΤΑ "ΣΥΝΤΗΡΗΣΗ".</li> <li>• ΑΥΞΗΣΤΕ ΤΟΝ ΧΡΟΝΟ ΛΕΙΤΟΥΡΓΙΑΣ ΤΟΥ ΠΡΟΪΟΝΤΟΣ ΚΑΘΕ ΗΜΕΡΑ. ΚΑΤΑ ΤΗ ΔΙΑΡΚΕΙΑ ΤΗΣ ΛΕΙΤΟΥΡΓΙΑΣ ΤΟΥ ΠΡΟΪΟΝΤΟΣ, ΜΠΟΡΕΙΤΕ ΝΑ ΚΑΛΥΨΤΕ ΤΗΝ ΕΠΙΦΑΝΕΙΑ ΤΗΣ ΠΙΣΙΝΑΣ ΚΑΙ ΝΑ ΠΕΡΙΜΕΝΕΤΕ 2 ΗΜΕΡΕΣ ΠΡΙΝ ΧΡΗΣΙΜΟΠΟΙΗΣΕΤΕ ΤΟ ΔΟΚΙΜΑΣΤΙΚΟ ΧΑΡΤΙ ΓΙΑ ΔΟΚΙΜΗ.</li> </ul>
ΚΡΟΚΙΔΩΤΗ ΚΑΘΙΣΤΗΣΗ ΣΤΟ ΝΕΡΟ	<ul style="list-style-type: none"> <li>• ΥΠΑΡΧΕΙ ΠΑΡΑ ΠΟΛΥ ΑΣΒΕΣΤΙΟ ΣΤΟ ΝΕΡΟ ΤΗΣ ΠΙΣΙΝΑΣ.</li> </ul>	<ul style="list-style-type: none"> <li>• ΑΔΕΙΑΣΤΕ ΠΕΡΙΠΟΥ ΤΟ 20% - 25% ΤΟΥ ΟΓΚΟΥ ΤΟΥ ΝΕΡΟΥ ΤΗΣ ΠΙΣΙΝΑΣ ΚΑΙ, ΕΝ ΣΥΝΕΧΕΙΑ, ΠΡΟΣΘΕΣΤΕ ΚΑΘΑΡΟ ΝΕΡΟ ΓΙΑ ΝΑ ΜΕΙΩΣΕΤΕ ΤΗ ΣΚΛΗΡΟΤΗΤΑ. ΕΑΝ ΕΙΝΑΙ ΑΠΑΡΑΙΤΗΤΟ, ΑΠΟΣΥΝΑΡΜΟΛΟΓΗΣΤΕ ΤΟ ΗΛΕΚΤΡΟΛΥΤΙΚΟ ΣΤΟΙΧΕΙΟ ΓΙΑ ΕΛΕΓΧΟ ΚΑΙ ΚΑΘΑΡΙΣΜΟ.</li> </ul>
Η ΕΝΔΕΙΞΗ LED ΔΕΝ ΕΧΕΙ ΚΩΔΙΚΟ ΟΘΟΝΗΣ	<ul style="list-style-type: none"> <li>• ΔΕΝ ΕΙΝΑΙ ΣΥΝΔΕΔΕΜΕΝΟ.</li> <li>• Η ΕΝΔΕΙΞΗ LED ΑΠΟΤΥΓΧΑΝΕΙ.</li> </ul>	<ul style="list-style-type: none"> <li>• Η ΕΝΔΕΙΞΗ LED ΑΠΟΤΥΓΧΑΝΕΙ.</li> <li>• ΕΠΙΚΟΙΝΩΝΗΣΤΕ ΜΕ ΤΟ ΚΕΝΤΡΟ ΕΞΥΠΗΡΕΤΗΣΗΣ ΠΕΛΑΤΩΝ ΤΗΣ BESTWAY ΓΙΑ ΑΝΤΙΚΑΤΑΣΤΑΣΗ.</li> </ul>

## ΚΩΔΙΚΟΙ ΣΦΑΛΜΑΤΟΣ

ΠΡΟΒΛΗΜΑΤΑ	ΠΙΘΑΝΑ ΑΙΤΙΑ	ΛΥΣΕΙΣ
ΕΜΦΑΝΙΣΗ ΚΩΔΙΚΟΥ "Ε0"	ΚΑΜΙΑ ΡΟΗ ΝΕΡΟΥ	ΒΕΒΑΙΩΘΕΙΤΕ ΟΤΙ ΤΟ ΦΙΛΤΡΟ ΕΙΝΑΙ ΣΥΝΔΕΔΕΜΕΝΟ ΣΤΟΝ ΧΛΩΡΙΩΤΗ ΚΑΙ ΛΕΙΤΟΥΡΓΕΙ. ΔΕΙΤΕ "ΟΔΗΓΙΕΣ ΕΓΚΑΤΑΣΤΑΣΗΣ"
	Η ΡΟΗ ΤΟΥ ΝΥ ΕΙΝΑΙ ΜΙΚΡΟΤΕΡΗ ΑΠΟ 280 ΓΑΛΟΝΙΑ/ΩΡΑ (1050 ΛΙΤΡΑ/ΩΡΑ), ΤΟ ΣΥΣΤΗΜΑ ΚΥΚΛΟΦΟΡΙΑΣ ΕΙΝΑΙ ΜΠΛΟΚΑΡΙΣΜΕΝΟ.	ΕΑΝ ΥΠΑΡΧΕΙ ΒΑΛΒΙΔΑ ΔΙΑΚΟΠΗΣ ΝΕΡΟΥ, ΒΕΒΑΙΩΘΕΙΤΕ ΟΤΙ Η ΒΑΛΒΙΔΑ ΔΙΑΚΟΠΗΣ ΝΕΡΟΥ ΕΙΝΑΙ ΑΝΟΙΧΤΗ. ΒΕΒΑΙΩΘΕΙΤΕ ΟΤΙ ΤΟ ΣΤΟΙΧΕΙΟ ΦΙΛΤΡΟΥ ΚΑΙ Η ΗΛΕΚΤΡΟΛΥΤΙΚΗ ΚΥΨΕΛΗ ΕΙΝΑΙ ΚΑΘΑΡΑ ΚΑΙ ΑΠΑΛΛΑΓΜΕΝΑ ΑΠΟ ΑΚΑΘΑΡΣΙΕΣ Ή ΒΡΩΜΙΕΣ. ΕΞΑΓΕΤΕ ΤΟΝ ΑΕΡΑ ΑΠΟ ΟΛΟΚΛΗΡΟ ΤΟ ΣΥΣΤΗΜΑ ΚΥΚΛΟΦΟΡΙΑΣ. ΑΝΑΤΡΕΞΤΕ ΣΤΟ ΕΓΧΕΙΡΙΔΙΟ ΤΟΥ ΦΙΛΤΡΟΥ.
	Η ΚΑΤΕΥΘΥΝΣΗ ΤΗΣ ΕΙΣΟΔΟΥ ΚΑΙ ΤΗΣ ΕΞΟΔΟΥ ΑΝΤΙΣΤΡΕΦΕΤΑΙ.	ΕΛΕΓΞΤΕ ΤΗΝ ΚΑΤΕΥΘΥΝΣΗ ΤΗΣ ΕΙΣΟΔΟΥ ΚΑΙ ΤΗΣ ΕΞΟΔΟΥ ΤΟΥ ΝΕΡΟΥ. ΕΑΝ ΕΙΝΑΙ ΑΠΑΡΑΙΤΗΤΟ, ΡΥΘΜΙΣΤΕ ΞΑΝΑ ΤΟΝ ΣΩΛΗΝΑ ΝΕΡΟΥ. ΔΕΙΤΕ "ΟΔΗΓΙΕΣ ΕΓΚΑΤΑΣΤΑΣΗΣ".
	ΑΚΑΘΑΡΣΙΕΣ ΣΤΟΝ ΑΙΣΘΗΤΗΡΑ ΡΟΗΣ ΝΕΡΟΥ.	ΒΕΒΑΙΩΘΕΙΤΕ ΟΤΙ Ο ΑΙΣΘΗΤΗΡΑΣ ΡΟΗΣ ΝΕΡΟΥ ΕΙΝΑΙ ΚΑΘΑΡΟΣ (ΕΙΔΙΚΑ Ο ΡΟΤΟΡΑΣ). ΑΝΑΤΡΕΞΤΕ ΣΤΗΝ ΕΝΟΤΗΤΑ "ΣΥΝΤΗΡΗΣΗ".
	ΤΟ ΚΑΛΩΔΙΟ ΤΡΟΦΟΔΟΣΙΑΣ ΤΟΥ ΑΙΣΘΗΤΗΡΑ ΡΟΗΣ ΝΕΡΟΥ ΕΙΝΑΙ ΧΑΛΑΡΟ.	ΕΠΑΝΑΣΥΝΔΕΣΤΕ ΣΤΑΘΕΡΑ ΤΟΝ ΑΙΣΘΗΤΗΡΑ ΡΟΗΣ ΝΕΡΟΥ.
	Ο ΑΙΣΘΗΤΗΡΑΣ ΠΑΡΟΧΗΣ ΝΕΡΟΥ ΕΧΕΙ ΣΠΑΣΕΙ.	ΕΠΙΚΟΙΝΩΝΗΣΤΕ ΜΕ ΤΟ ΚΕΝΤΡΟ ΕΞΥΠΗΡΕΤΗΣΗΣ ΠΕΛΑΤΩΝ ΤΗΣ BESTWAY ΓΙΑ ΑΝΤΙΚΑΤΑΣΤΑΣΗ.
ΕΜΦΑΝΙΣΗ ΚΩΔΙΚΟΥ "Ε1"	Η ΒΡΩΜΙΑ ΠΑΡΑΜΕΝΕΙ ΜΕΣΑ ΣΤΟ ΗΛΕΚΤΡΟΛΥΤΙΚΟ ΣΤΟΙΧΕΙΟ	ΕΑΝ ΕΙΝΑΙ ΑΠΑΡΑΙΤΗΤΟ, ΑΦΑΙΡΕΣΤΕ ΤΟ ΗΛΕΚΤΡΟΔΙΟ ΓΙΑ ΝΑ ΤΟ ΕΛΕΓΞΕΤΕ ΚΑΙ ΝΑ ΤΟ ΚΑΘΑΡΙΣΕΤΕ. ΑΝΑΤΡΕΞΤΕ ΣΤΗΝ ΕΝΟΤΗΤΑ "ΣΥΝΤΗΡΗΣΗ".
	ΧΑΜΗΛΗ ΣΥΓΚΕΝΤΡΩΣΗ ΑΛΑΤΙΟΥ Ή ΚΑΘΟΛΟΥ ΑΛΑΤΙ.	ΒΑΛΤΕ ΑΛΑΤΙ. ΑΝΑΤΡΕΞΤΕ ΣΤΗΝ ΕΝΟΤΗΤΑ "ΧΡΗΣΗ ΑΛΑΤΙΟΥ ΠΙΣΙΝΑΣ".
	ΤΟ ΚΑΛΩΔΙΟ ΤΡΟΦΟΔΟΣΙΑΣ ΡΕΥΜΑΤΟΣ ΕΙΝΑΙ ΧΑΛΑΡΟ.	ΒΕΒΑΙΩΘΕΙΤΕ ΟΤΙ Η ΓΡΑΜΜΗ ΗΛΕΚΤΡΟΛΥΤΙΚΩΝ ΣΤΟΙΧΕΙΩΝ ΕΙΝΑΙ ΣΤΑΘΕΡΑ ΣΥΝΔΕΔΕΜΕΝΗ ΜΕ ΤΟ ΒΥΣΜΑ ΤΟΥ ΗΛΕΚΤΡΟΛΥΤΙΚΟΥ ΣΤΟΙΧΕΙΟΥ.
	ΤΟ ΗΛΕΚΤΡΟΛΥΤΙΚΟ ΣΤΟΙΧΕΙΟ ΜΠΟΡΕΙ ΝΑ ΠΑΡΟΥΣΙΑΣΕΙ ΒΛΑΒΗ.	ΕΠΙΚΟΙΝΩΝΗΣΤΕ ΜΕ ΤΟ ΚΕΝΤΡΟ ΕΞΥΠΗΡΕΤΗΣΗΣ ΠΕΛΑΤΩΝ ΤΗΣ BESTWAY ΓΙΑ ΑΝΤΙΚΑΤΑΣΤΑΣΗ.
ΕΜΦΑΝΙΣΗ ΚΩΔΙΚΟΥ "Ε2"	Η ΣΥΓΚΕΝΤΡΩΣΗ ΑΛΑΤΙΟΥ ΕΙΝΑΙ ΠΟΛΥ ΥΨΗΛΗ.	ΣΤΡΑΓΓΙΣΤΕ ΜΕΡΟΣ ΤΟΥ ΝΕΡΟΥ ΤΗΣ ΠΙΣΙΝΑΣ ΚΑΙ ΠΡΟΣΘΕΣΤΕ ΛΙΓΟ ΚΑΘΑΡΟ ΝΕΡΟ. ΑΝΑΤΡΕΞΤΕ ΣΤΟ "ΚΑΤΑΝΑΛΩΣΗ ΑΛΑΤΙΟΥ ΝΕΡΟΥ ΚΑΙ ΠΙΣΙΝΑΣ"
ΕΜΦΑΝΙΣΗ ΚΩΔΙΚΟΥ "Ε3"	ΒΡΑΧΥΚΥΚΛΩΜΑ ΗΛΕΚΤΡΟΛΥΤΙΚΟΥ ΣΤΟΙΧΕΙΟΥ	ΕΑΝ ΕΙΝΑΙ ΑΠΑΡΑΙΤΗΤΟ, ΑΦΑΙΡΕΣΤΕ ΤΟ ΗΛΕΚΤΡΟΔΙΟ ΓΙΑ ΝΑ ΤΟ ΕΛΕΓΞΕΤΕ ΚΑΙ ΝΑ ΤΟ ΚΑΘΑΡΙΣΕΤΕ. ΑΝΑΤΡΕΞΤΕ ΣΤΗΝ ΕΝΟΤΗΤΑ "ΣΥΝΤΗΡΗΣΗ".
ΕΜΦΑΝΙΣΗ ΚΩΔΙΚΟΥ "Ε5"	ΤΟ ΗΛΕΚΤΡΟΛΥΤΙΚΟ ΣΤΟΙΧΕΙΟ ΦΤΑΝΕΙ ΣΤΟ ΤΕΛΟΣ ΤΟΥ ΚΥΚΛΟΥ ΖΩΗΣ ΤΟΥ ΚΑΙ ΜΠΟΡΕΙ ΝΑ ΧΡΗΣΙΜΟΠΟΙΗΘΕΙ ΑΚΟΜΑ ΓΙΑ ΜΙΑ - ΔΥΟ ΕΒΔΟΜΑΔΕΣ. <b>ΣΗΜΕΙΩΣΗ:</b> ΟΙ ΥΠΟΛΕΙΠΟΜΕΝΕΣ ΩΡΕΣ ΛΕΙΤΟΥΡΓΙΑΣ ΕΝΔΕΧΕΤΑΙ ΝΑ ΔΙΑΦΕΡΟΥΝ ΣΕ ΣΥΝΑΡΤΗΣΗ ΜΕ ΤΗΝ ΤΡΕΧΟΥΣΑ ΣΥΧΝΟΤΗΤΑ ΧΡΗΣΗΣ.	ΠΑΤΗΣΤΕ ΤΟ ΚΟΥΜΠΙ ΤΡΟΦΟΔΟΣΙΑΣ ΓΙΑ ΝΑ ΣΒΗΣΕΤΕ ΤΟΝ ΣΥΝΑΓΕΡΜΟ. ΑΥΤΟΣ Ο ΣΥΝΑΓΕΡΜΟΣ ΘΑ ΕΜΦΑΝΙΖΕΤΑΙ, ΩΣ ΥΠΕΝΘΥΜΙΣΗ, ΚΑΘΕ 24 ΩΡΕΣ ΚΑΤΑ ΤΗ ΧΡΗΣΗ Ή ΑΝ ΤΟ ΠΡΟΪΟΝ ΕΠΑΝΕΚΚΙΝΗΘΕΙ, ΕΩΣ ΟΤΟΥ ΑΝΤΙΚΑΤΑΣΤΑΘΕΙ ΤΟ ΗΛΕΚΤΡΟΛΥΤΙΚΟ ΣΤΟΙΧΕΙΟ. ΓΙΑ ΒΟΗΘΕΙΑ, ΕΠΙΣΚΕΦΘΕΙΤΕ ΤΟ ΤΜΗΜΑ ΥΠΟΣΤΗΡΙΞΗΣ ΣΤΗΝ ΙΣΤΟΣΕΛΙΔΑ ΜΑΣ <a href="http://www.bestwaycorp.com">www.bestwaycorp.com</a> .
ΕΜΦΑΝΙΣΗ ΚΩΔΙΚΟΥ "Ε6"	ΤΟ ΗΛΕΚΤΡΟΛΥΤΙΚΟ ΣΤΟΙΧΕΙΟ ΕΦΤΑΣΕ ΣΤΟ ΤΕΛΟΣ ΤΟΥ ΚΥΚΛΟΥ ΖΩΗΣ ΤΟΥ.	ΑΝΤΙΚΑΤΑΣΤΗΣΤΕ ΜΕ ΚΑΙΝΟΥΡΓΙΟ ΗΛΕΚΤΡΟΛΥΤΙΚΟ ΣΤΟΙΧΕΙΟ. ΓΙΑ ΒΟΗΘΕΙΑ, ΕΠΙΣΚΕΦΘΕΙΤΕ ΤΟ ΤΜΗΜΑ ΥΠΟΣΤΗΡΙΞΗΣ ΣΤΗΝ ΙΣΤΟΣΕΛΙΔΑ ΜΑΣ <a href="http://www.bestwaycorp.com">www.bestwaycorp.com</a> .



# РУКОВОДСТВО ПОЛЬЗОВАТЕЛЯ

## 58773 Хлоратор



Посетите канал Bestway на YouTube



### ВАЖНЫЕ ИНСТРУКЦИИ ПО ТЕХНИКЕ БЕЗОПАСНОСТИ

#### ПРОЧИТАЙТЕ И СОБЛЮДАЙТЕ ВСЕ ИНСТРУКЦИИ

Внимательно прочитайте информацию в руководстве пользователя, убедитесь в том, что вам все понятно, и следуйте указаниям при установке и использовании хлоратора. Эти предостережения, инструкции, меры предосторожности предупреждают о некоторых распространенных рисках, но не покрывают все риски и все возможные опасности. Будьте осторожны, рассудительны и разумны во время использования хлоратора. Сохраните эту брошюру для дальнейшего использования в справочных целях. Учтите, что для разных типов хлораторов следующая информация может отличаться. Храните руководство пользователя в безопасном месте.

#### ВНИМАНИЕ

- В целях безопасности, при повреждении шнура электропитания, его замена должна проводиться производителем, в центре сервисного обслуживания или же другим подобным образом квалифицированным персоналом.
- Данное изделие может использоваться детьми в возрасте 8 лет и старше, а также лицами с ограниченными физическими, сенсорными и умственными возможностями либо лицами без соответствующих навыков и опыта только в том случае, если они находятся под присмотром или проинструктированы на предмет безопасного использования изделия и осознают связанные с этим опасности. Детям запрещается играть с изделием. Чистку и пользовательское обслуживание запрещено выполнять детям без присмотра.
- В случае утери инструкции обратитесь в компанию Bestway или на веб-сайт [www.bestwaycorp.com](http://www.bestwaycorp.com)
- Изделие предназначено только для домашнего использования, но не для коммерческого.
- Изделие должно быть закреплено на расстоянии более 2 метров от бассейна.
- Не используйте изделие, когда в бассейне находятся люди.
- Части, содержащие токоведущие компоненты, за исключением частей, питаемых безопасным сверхнизким напряжением не более 12 В, должны быть недоступны для человека, находящегося в ванне.
- Предметы, содержащие электрические компоненты, за исключением устройств дистанционного управления, должны располагаться или закрепляться так, чтобы они не могли упасть в ванну.
- Изделие должно быть оснащено устройством защитного отключения (УЗО) с номинальным остаточным током срабатывания, не превышающим 30 мА.
- Удлинитель использовать запрещено.
- Внимание! Прочитайте инструкции перед использованием изделия, а также перед каждой установкой и сборкой.
- Если изделие не будет использоваться в течение долгого времени, например, зимой, разберите его и храните в закрытом помещении.
- Не подсоединяйте и не отсоединяйте устройство от сети питания влажными руками.
- Обязательно отсоединяйте устройство от сети питания:
  - В дождливые дни;
  - Перед чисткой или другим обслуживанием;
  - когда вы уезжаете в отпуск или оставляете изделие без присмотра.



#### УТИЛИЗАЦИЯ

Электротехнические изделия запрещается утилизировать с бытовым мусором. Утилизацию следует осуществлять на предприятиях по переработке отходов. Для получения дополнительной информации о переработке обратитесь к местным властям или к продавцу изделия.



# УСТАНОВКА

## КОНТРОЛЬНЫЙ СПИСОК

Проверьте наличие деталей в соответствии со списком в руководстве пользователя. Проверьте, чтобы компоненты оборудования соответствовали моделям, которые вы собирались приобрести. В случае любых поврежденных или отсутствующих деталей на момент покупки посетите наш веб-сайт [bestwaycorp.com/support](http://bestwaycorp.com/support). Рисунки предназначены исключительно для целей иллюстрации. Они могут не отображать конкретное изделие. Рисунки не отображают действительный масштаб.

## ТЕХНИЧЕСКИЕ ХАРАКТЕРИСТИКИ ИЗДЕЛИЯ

Максимальное производство хлора в час:	2 g/h
Диапазон расхода песочного фильтра/фильтрующего насоса:	300-1000 галл./ч
Концентрация соли:	3000 ч./млн. (3 г/л)
Температура воды:	10°C (50°F) - 40°C (104°F)
Температура окружающей среды:	5°C (41°F) - 45°C (113°F)
Совместимость с бассейнами с макс. объемом воды:	2200 галл. (8327 л)

## РЕКОМЕНДАЦИИ ПЕРЕД УСТАНОВКОЙ

- Хлоратор должен быть установлен в последнем положении трубы циркуляции воды (вниз по направлению потока воды), как показано на «1».
- Используйте только хлорид натрия (NaCl) с чистотой не менее 99,8%, чтобы он полностью растворялся.
- Слишком низкая чистота соли приведет к снижению эффективности хлоратора и к недостаточному производству хлора. Высокая чистота соли может привести к соленому вкусу воды в бассейне и вызвать коррозию металлических креплений и фитингов в бассейне.
- В «Таблице использования соли для бассейна» указано правильное количество соли. Оно зависит от объема воды. Соль в бассейне не будет автоматически уменьшаться. Только при вытекании воды из бассейна общее количество соли в воде бассейна уменьшается, а испарение воды не приводит к уменьшению количества соли.
- Изделие поставляется с предварительно установленной деталью на выпускном отверстии для воды, которую следует снять для обеспечения оптимальной производительности при использовании фильтрующего насоса/песочного фильтра с расходом 800 галлонов или более. Сохраните эту деталь для будущего использования.

Таблица использования соли для бассейна







Объем бассейна		Количество соли, добавленной в первый раз 3,0 г/л (3000 ч./млн.)		Количество соли, которое необходимо добавить, после появления кода ошибки «E1»	
(галл.)	(l)	(lb)	(kg)	(lb)	(kg)
500	1893	13	6	4	2
750	2839	19	9	6	3
1000	3785	25	11	8	4
1250	4731	31	14	10	5
1500	5678	38	17	12	6
1750	6624	44	20	15	7
2000	7570	50	23	17	8
2200	8327	55	25	18	8

Если устройство показывает ошибку E2, необходимо снизить концентрацию соли: слейте около 20% воды из бассейна, а затем добавьте чистую воду. Подождите 1 час, и если ошибка все еще останется, повторите операцию, пока ошибка E2 не исчезнет.

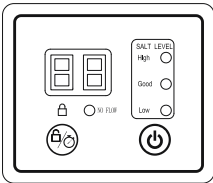
В случае, если количество воды в вашем бассейне не указано в Таблице использования соли для бассейна, следуйте приведенной ниже формуле, чтобы рассчитать правильное количество соли для добавления в бассейн с целью достижения концентрации соли 3000 ч./млн., или если на дисплее появится ошибка «E1».

Количество соли, добавляемой в первый раз:		Количество соли, которое нужно добавить, если отображается код ошибки «E1»:	
(lb)	(kg)	(lb)	(kg)
Объем воды (галл.) *0,025	Объем воды (л) *0,003	Объем воды (галл.) *0,0084	Объем воды (л) *0,001

## ИСПОЛЬЗОВАНИЕ ХЛОРАТОРА

	Позиция	Значок	Название	Описание
	1		Описание	Нажмите и удерживайте в течение 3 секунд, чтобы включить/выключить хлоратор
	2		Кнопка таймера	Нажмите и удерживайте в течение 3 секунд, чтобы заблокировать/разблокировать, и быстро нажмите, чтобы отрегулировать время работы
	3		Индикатор блокировки	Когда индикатор блокировки не горит, устройство разблокировано. Если не нажимать ни одну из кнопок, устройство автоматически заблокируется через 1 минуту, а индикатор блокировки станет красным.
	4		Индикатор концентрации соли	Красный свет: Концентрация соли слишком высокая, необходимо удалить часть соли из бассейна. На дисплее отображается: E2; Зеленый свет: Концентрация соли находится на оптимальном уровне. Желтый свет: Концентрация соли слишком низкая, и необходимо добавить соль в воду бассейна. На дисплее отображается: E1;
	5		Индикатор состояния расхода воды	Красный цвет указывает на отсутствие расхода воды или на недостаточный расход воды
	6		Цифровой дисплей	Отображает время работы/оставшееся время/код неисправности/состояние включения/режим ожидания

Режим ожидания: В конце цикла на дисплее отображается «00». В это время хлоратор автоматически перейдет в режим ожидания.

На следующий день, примерно в то же время, он автоматически запустится снова. Если вы отсоедините хлоратор от сети, то на следующий день подсоедините его снова к сети и нажмите кнопку питания; хлоратор будет работать в соответствии с временем работы, установленным на предыдущий день.

**Таблица рекомендуемых установок времени работы для бассейна**

1. В этой таблице приведены рекомендуемые часы работы для обычной обработки воды хлоратором, подсоединенным к бассейну.
2. Для очистки бассейна оставьте хлоратор работать в 1,5-2 раза дольше, чем указано в таблице для первого использования. После достижения нужного уровня хлора хлоратор должен работать согласно обычному времени работы.
3. При первом использовании или если вода в бассейне загрязнена, оставьте хлоратор работать до тех пор, пока уровень хлора не станет правильным или вода не станет чистой. См. время работы, указанное в таблице ниже.

Размеры бассейна		Время работы (часы) при различных температурах окружающей среды		
Галлоны	Литры	10 - 19°C (50 - 66°F)	20 - 28°C (68 - 82°F)	29 - 36°C (84 - 97°F)
500	1893	2	2	2
750	2839	3	3	3
1000	3785	4	4	4
1250	4731	4	4	5
1500	5678	5	5	6
1750	6624	6	6	7
2000	7570	7	7	8
2200	8327	8	8	9

Рекомендуется накрывать поверхность бассейна во время работы устройства, чтобы повысить уровень хлора в бассейне.

## ПРИСОЕДИНЕНИЕ ОСНОВАНИЯ К ХЛОРАТОРУ

Следуйте приведенным ниже инструкциям. На основании должно быть два отверстия диаметром 8 мм с расстоянием между ними 155 мм. Изделие может быть закреплено на цементном основании или на деревянной платформе. Общий вес основания должен быть не менее 18 кг для защиты хлоратора от случайного падения.

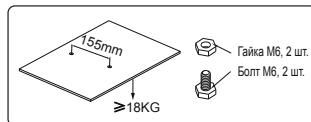
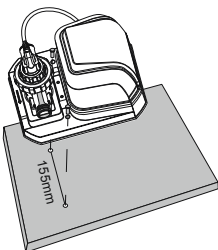

## ОБСЛУЖИВАНИЕ

### ЭЛЕКТРОЛИЗЕР

Для очистки электролизера следуйте инструкциям в разделе 8. Схемы предназначены исключительно для целей иллюстрации. Они могут не отображать конкретное изделие. Схемы не отображают действительный масштаб. Для поддержания наилучших результатов мы рекомендуем ежемесячно открывать и проверять электроды. Однако, если вода в бассейне жесткая (высокое содержание ионов кальция и магния), электроды, возможно, придется регулярно чистить вручную. Для очистки электролизера рекомендуется использовать раствор 50% воды/50% уксуса или проконсультироваться с продавцом вашего бассейна по поводу подходящего химического средства. Обязательно избегайте химических продуктов, которые могут повредить титановую пластину.

### ХИМИЧЕСКИЙ БАЛАНС ВОДЫ

	Минимум	Наилучшее значение	Максимум
Имеющийся хлор	0	0,5 – 3,0 ч./млн.	3,0 ч./млн.
Смешанный хлор	0	0	0,2 ч./млн.
Значение pH	7,2	7,4 - 7,6	7,8
Общая щелочность	40 ч./млн.	80 – 100 ч./млн.	80 – 100 ч./млн.
Кальциевая жесткость	50 ч./млн.	100 – 250 ч./млн.	350 ч./млн.
Стабилизатор (циануровая кислота)	10 ч./млн.	20 – 40 ч./млн.	50 ч./млн.

- Если концентрация хлора превышает рекомендуемый уровень, использование бассейна может быть опасным. Перед использованием бассейна проверьте химический баланс воды. Если используются тестовые полоски, проверьте их срок годности, так как результат теста может быть неточным, если срок годности истек.
- Рекомендуется проверять уровень химических веществ в воде каждый день и перед использованием.

## ХРАНЕНИЕ

- Снимите все принадлежности; обязательно очистите и высушите их все перед хранением. Если не все детали полностью сухие, это может привести к появлению плесени.
- В межсезонье (зимние месяцы) настоятельно рекомендуется разбирать изделие и хранить его в сухом месте при умеренной температуре между 10°C (50°F) и 38°C (100°F).

## ГАРАНТИЙНЫЕ УСЛОВИЯ

Для получения информации об условиях гарантии посетите наш веб-сайт по адресу: [www.bestwaycorp.com](http://www.bestwaycorp.com).

## ПОИСК И УСТРАНЕНИЕ НЕИСПРАВНОСТЕЙ

Неисправности	Возможные причины	Способы устранения
Недостаточная концентрация хлора	<ul style="list-style-type: none"> <li>• Время работы изделия недостаточно длительное.</li> <li>• Недостаточная концентрация соли (менее 2000 ч./млн.).</li> <li>• Электролитическая ячейка заблокирована или забита грязью.</li> <li>• Электролизер заблокирован или забит грязью.</li> <li>• Сильное солнечное воздействие приводит к улетучиванию хлора.</li> </ul>	<ul style="list-style-type: none"> <li>• Увеличьте время ежедневной работы изделия. Для получения подробной информации см. «Инструкцию по эксплуатации».</li> <li>• Отрегулируйте концентрацию соли, обратившись к «Таблице использования соли для бассейна».</li> <li>• При необходимости разберите электролизер для осмотра и очистки. Обратитесь к разделу «Техническое обслуживание».</li> <li>• Увеличьте время ежедневной работы изделия. Когда бассейн не используется или изделие работает, накрывайте бассейн специальным покрытием.</li> <li>• Увеличьте время ежедневной работы изделия. Во время работы изделия вы можете накрыть бассейн и подождать 2 дня, прежде чем использовать тестовую полоску для проверки состояния воды.</li> </ul>
Хлопьеобразный осадок в воде	<ul style="list-style-type: none"> <li>• В воде бассейна слишком много кальция.</li> </ul>	<ul style="list-style-type: none"> <li>• Слейте около 20%-25% объема воды из бассейна, затем добавьте чистую воду, чтобы уменьшить жесткость. При необходимости разберите электролизер для осмотра и очистки.</li> </ul>
На светодиодном индикаторе не отображается код	<ul style="list-style-type: none"> <li>• Не подключен к сети.</li> <li>• Светодиодный индикатор неисправен.</li> </ul>	<ul style="list-style-type: none"> <li>• Вставьте вилку питания в розетку.</li> <li>• Для замены обратитесь в центр обслуживания клиентов Bestway.</li> </ul>

## КОДЫ ОШИБОК

Неисправности	Возможные причины	Способы устранения
Отображается код «E0»	Отсутствует поток воды.	Убедитесь, что фильтр подключен к хлоратору и работает. См. «Инструкции по установке».
	Расход воды менее 280 галл./ч (1050 л/ч), система циркуляции заблокирована.	Если имеется водяной запорный вентиль, убедитесь, что он открыт. Убедитесь, что фильтрующий элемент и электролизер чистые и не содержат грязи или примесей. Выпустите воздух из всей системы циркуляции. Обратитесь к руководству пользователя фильтра.
	Направление впуска и выпуска изменено на обратное.	Проверьте направление впуска и выпуска воды. При необходимости отрегулируйте трубку для воды. См. «Инструкции по установке».
	Грязь в датчике расхода воды.	Убедитесь, что датчик расхода воды чист (особенно ротор). См. раздел «Техническое обслуживание».
	Шнур питания датчика расхода воды отсоединен.	Надежно подсоедините шнур питания датчика расхода воды.
	Датчик расхода воды вышел из строя.	Для замены обратитесь в центр обслуживания клиентов Bestway.
Отображается код «E1»	В электролитической ячейке остается грязь	При необходимости снимите электрод, чтобы проверить и очистить его. Обратитесь к разделу «Техническое обслуживание».
	Низкая концентрация соли или отсутствие соли.	Добавьте соль. Обратитесь к «Таблице использования соли для бассейна».
	Шнур питания электролизера отсоединен.	Убедитесь, что линия электролизера надежно соединена с вилкой электролизера.
	Возможно, электролитическая ячейка вышла из строя.	Для замены обратитесь в центр обслуживания клиентов Bestway.
Отображается код «E2»	Слишком высокая концентрация соли.	Слейте часть воды из бассейна и добавьте чистую воду. См. «Расход соли и воды в бассейне»
Отображается код «E3»	Короткое замыкание электролитической ячейки.	При необходимости снимите электрод, чтобы проверить и очистить его. Обратитесь к разделу «Техническое обслуживание».
Отображается код «E5»	Срок службы электролитического элемента подходит к концу, и его можно использовать только еще пару недель. <b>ПРИМЕЧАНИЕ.</b> Оставшееся время работы может варьироваться в зависимости от фактической частоты использования.	Нажмите кнопку питания, чтобы выключить аварийный сигнал. Напоминаем, что этот аварийный сигнал будет появляться каждые 24 часа во время использования или при перезапуске устройства до тех пор, пока электролитический элемент не будет заменен. Для получения помощи посетите раздел поддержки на нашем веб-сайте <a href="http://www.bestwaycorp.com">www.bestwaycorp.com</a> .
Отображается код «E6»	Срок службы электролитического элемента подошел к концу.	Замените его новым электролитическим элементом. Для получения помощи посетите раздел поддержки на нашем веб-сайте <a href="http://www.bestwaycorp.com">www.bestwaycorp.com</a> .



# INSTRUKCJA OBSŁUGI

## 58773 Chlorator



Odwiedź kanał Bestway na YouTube

## WAŻNE INSTRUKCJE BEZPIECZEŃSTWA

### PRZECZYTAJ I PRZESTRZEGAJ WSZYSTKICH INSTRUKCJI.

Przed użyciem i instalacją chloratora uważnie przeczytaj, zrozum i postępuj zgodnie ze wszystkimi informacjami zawartymi w niniejszej instrukcji obsługi. Te ostrzeżenia, instrukcje i wytyczne dotyczące bezpieczeństwa odnoszą się do niektórych typowych zagrożeń, ale nie mogą obejmować wszystkich zagrożeń i niebezpieczeństw we wszystkich przypadkach. Zawsze należy zachować ostrożność oraz zdrowy rozsądek podczas korzystania z chloratora. Zachowaj informacje do przyszłego wglądu. Ponadto poniższe informacje mogą się różnić w zależności od typu chloratora. Instrukcję obsługi należy przechowywać w bezpiecznym miejscu.

### OSTRZEŻENIE

- Jeśli przewód zasilający jest uszkodzony, aby uniknąć zagrożenia musi zostać wymieniony przez producenta, jego przedstawiciela serwisowego lub podobnie wykwalifikowaną osobę.
- To urządzenie może być używane przez dzieci w wieku od 8 lat oraz osoby o ograniczonych możliwościach fizycznych, sensorycznych lub umysłowych bądź bez braku doświadczenia i wiedzy, jeśli są nadzorowane lub poinstruowane w zakresie bezpiecznego użytkowania urządzenia i rozumieją związane z tym zagrożenia. Dzieci nie mogą bawić się urządzeniem. Czyszczenie i konserwacja nie mogą być przeprowadzane przez dzieci bez nadzoru.
- Jeśli brakuje instrukcji, skontaktuj się z producentem lub wyszukaj ją na stronie internetowej [www.bestwaycorp.com](http://www.bestwaycorp.com).
- Urządzenie jest przeznaczone wyłącznie do użytku domowego, nie do użytku komercyjnego.
- Urządzenie musi być zamocowane w odległości większej niż 2 m od basenu.
- Nie używaj urządzenia, gdy w basenie znajdują się ludzie.
- Części zawierające elementy pod napięciem, z wyjątkiem części zasilanych bezpiecznym niskim napięciem nieprzekraczającym 12 V, nie mogą być dostępne dla osoby przebywającej w wannie.
- Części zawierające komponenty elektryczne, z wyjątkiem urządzeń zdalnego sterowania, muszą być umieszczone lub zamocowane w taki sposób, aby nie mogły wpaść do wanny.
- Urządzenie musi być zasilane poprzez urządzenie prądu szczytkowego (RCD) gdzie znamionowy prąd roboczy nie przekracza 30 mA.
- Nie można używać przedłużaczy.
- Ostrożnie: Przed każdym użyciem urządzenia a także ponownym montażu/demontażu zapoznaj się z instrukcją.
- W dłuższych okresach nieużywania produktu, na przykład w zimie, zestaw basenowy powinien być demontowany i przechowywany wewnątrz.
- Nie podłączaj lub odłączaj urządzenia z gniazdka mokrymi rękami.
- Zawsze odłączaj urządzenie:
  - w deszczowe dni
  - przed czyszczeniem lub innymi zabiegami konserwacyjnymi
  - pozostawiając bez nadzoru w czasie wakacji.



### UTYLIZACJA

Zużytych produktów elektrycznych nie należy wyrzucać razem z odpadami domowymi. Sprzęt elektryczny i elektroniczny zawiera substancje, które w przypadku braku właściwego recyklingu mogą być groźne dla ludzkiego zdrowia i środowiska. Zużyty produkt oddaj do miejsca zajmującego się recyklingiem. Skontaktuj się z lokalnymi władzami lub sprzedawcą w celu uzyskania porady na temat recyklingu.

# MONTAŻ

## LISTA KONTROLNA

Aby sprawdzić listę części wewnątrz instrukcji. Sprawdzić, czy elementy wyposażenia odpowiadają modelowi, który zamierzali Państwo zakupić. W przypadku jakichkolwiek uszkodzonych lub brakujących części w momencie zakupu, należy odwiedzić naszą stronę internetową [bestwaycorp.com/support](http://bestwaycorp.com/support). Rysunki służą wyłącznie do celów ilustracyjnych. Mogą nie odzwierciedlać rzeczywistego produktu. Nie w skali.

## PARAMETRY PRODUKTU

Maksymalna produkcja chloru na godzinę:	2 g/h
Zakres przepływu filtra piaskowego/pompy filtrującej:	330 - 1000 gal/h
Stężenie soli:	3000 ppm (3g/L)
Temperatura wody:	10°C (50°F) - 40°C (104°F)
Temperatura otoczenia:	5°C (41°F) - 45°C (113°F)
Kompatybilny z maksymalną pojemnością wody:	2200 gal (8327 L)

## ZALECENIA PRZED INSTALACJĄ







- Chlorator musi być zainstalowany w ostatnim miejscu rury cyrkulacyjnej wody (w kierunku przepływu wody), jak pokazano w "1".
- Do całkowitego rozpuszczenia należy używać wyłącznie soli chlorku sodu (NaCl) o czystości co najmniej 99,8%.
- Zbyt niska czystość soli zmniejszy wydajność chloratora i spowoduje niską produkcję chloru. Wysoka czystość soli może powodować słony smak wody w basenie oraz może powodować korozję metalowych urządzeń i armatury w basenie.
- "Tabela soli basenowej" pokazuje prawidłową wymaganą ilość soli. Odwołuje się do różnej ilości wody. Zawartość soli w basenie nie zmniejszy się automatycznie. Tylko wtedy, gdy woda w basenie zostanie utracona, zawartość soli w wodzie zmniejszy się, odparowanie wody nie spowoduje zmniejszenia zawartości soli.
- Produkt jest dostarczany z fabrycznie zainstalowaną częścią na porcie wylotowym wody, którą należy usunąć, aby uzyskać idealną wydajność podczas korzystania z pompy filtrującej/filtra piaskowego o natężeniu przepływu 800 galonów lub większym. Zachowaj część do wykorzystania w przyszłości.

Tabela soli basenowej					
Pojemność basenu		Ilość soli dodanej po raz pierwszy 3.0 g/L (3000 ppm)		Wyświetla kod „E1” ilość soli, którą należy dodać	
(gal)	(l)	(lb)	(kg)	(lb)	(kg)
500	1893	13	6	4	2
750	2839	19	9	6	3
1000	3785	25	11	8	4
1250	4731	31	14	10	5
1500	5678	38	17	12	6
1750	6624	44	20	15	7
2000	7570	50	23	17	8
2200	8327	55	25	18	8

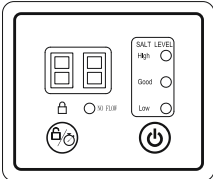
Jeśli urządzenie pokazuje błąd E2, należy zmniejszyć stężenie soli: Spuścić około 20% wody basenowej, a następnie uzupełnić czystą wodą. Odczekaj 1 godzinę, a jeśli błąd nadal występuje, powtórz operację, aż błąd E2 zniknie. W przypadku, gdy ilość wody w basenie nie jest wymieniona w „tabeli soli basenowej”, postępuj zgodnie z poniższym wzorem, aby obliczyć odpowiednią ilość soli, którą należy dodać do basenu, aby osiągnąć stężenie soli 3000 ppm lub w przypadku, lub gdy E1 na wyświetlaczu pojawia się błąd.

Ilość soli dodanej po raz pierwszy:		Ilość soli, którą należy dodać, jeśli wyświetli się kod błędu „E1”:	
(lb)	(kg)	(lb)	(kg)
Pojemność wody (gal) *0,025	Pojemność wody (l) *0,003	Pojemność wody (gal) *0,0084	Pojemność wody (l) *0,001

## KORZYSTANIE Z CHLORATORA

	Numer kodu	Ikona	Nazwa	Przedstawia
	1		Przycisk zasilania	Naciśnij i przytrzymaj przez 3s, aby wyłączyć/wyłączyć chlorator
	2		Przycisk timera	Naciśnij i przytrzymaj przez 3s, aby zablokować/odblokować i naciśnij szybko, aby dostosować czas pracy
	3		Wskaźnik blokady	Gdy wskaźnik blokady nie świeci, produkt jest odblokowany. Jeśli nie zostanie naciśnięty żaden przycisk, produkt zostanie automatycznie zablokowany po 1 minucie, a wskaźnik blokady zmieni kolor na czerwony.
	4		Wskaźnik stężenia soli	Czerwony: Stężenie soli jest zbyt wysokie, część soli należy usunąć z wody w basenie. Wyświetlacz pokazuje: E2; Zielony: stężenie soli jest na optymalnym poziomie; Żółty: stężenie soli jest zbyt niskie i należy dodać sól do wody w basenie. Wyświetlacz pokazuje: E1.
	5		Wskaźnik stanu przepływu wody	Pokazuje kolor czerwony, brak przepływu wody lub niewystarczający przepływ wody
6		Wyświetlacz z cyfrowy	Wyświetla czas pracy/pozostały czas/kod błędu Stan włączenia/tryb czuwania	

Tryb czuwania: Po zakończeniu cyklu wyświetlacz pokazuje „00”. W tym momencie chlorator automatycznie przejdzie w tryb czuwania.

Następnego dnia, mniej więcej o tej samej porze, automatycznie uruchomi się ponownie. Jeśli odłączysz chlorator, podłącz wtyczkę następnego dnia i naciśnij przycisk zasilania, chlorator będzie działał zgodnie z godzinami pracy ustawionymi poprzedniego dnia.

**Tabela zalecanego czasu pracy z basenem**

1. Ta tabela pokazuje zalecane godziny pracy dla normalnej pracy chloratora podłączonego do basenu.
2. Aby wyczyścić basen, przy pierwszym użyciu uruchom go 1,5-2 razy dłużej niż pokazano w tabeli, po osiągnięciu wymaganego poziomu chloru uruchom go zgodnie z normalnymi godzinami pracy.
3. Przy pierwszym użyciu lub jeśli woda w basenie jest brudna, uruchom chlorator, aż poziom chloru będzie prawidłowy lub woda będzie czysta. Zapoznaj się z czasem pracy podanym w poniższej tabeli.

Rozmiar basenu		Czas pracy (godziny) w różnych temperaturach otoczenia		
Galony	Litry	10 - 19°C (50 - 66°F)	20 - 28°C (68 - 82°F)	29 - 36°C (84 - 97°F)
500	1893	2	2	2
750	2839	3	3	3
1000	3785	4	4	4
1250	4731	4	4	5
1500	5678	5	5	6
1750	6624	6	6	7
2000	7570	7	7	8
2200	8327	8	8	9



Zaleca się przykrycie powierzchni basenu podczas pracy produktu, aby pomóc w zwiększeniu poziomu chloru w basenie.

## DOŁĄCZANIE PODSTAWY DO CHLORATORA

Postępuj zgodnie z poniższymi instrukcjami. W podstawie muszą znajdować się dwa otwory o średnicy 8 mm i odstępnie 155 mm. Produkt można zamocować na podbudowie cementowej lub drewnianej platformie. Całkowita waga podstawy nie powinna być mniejsza niż 18 kg, aby chronić chlorator przed przypadkowym przewróceniem.

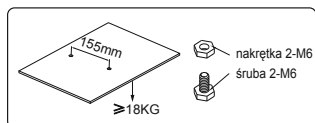
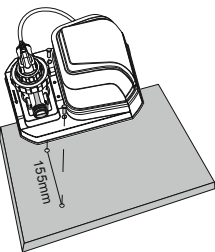

## KONSERWACJA

### OGNIWO ELEKTROLITYCZNE

Aby wyczyścić ogniwo elektrolityczne, postępuj zgodnie z instrukcją w rozdziale 8. Rysunki służą wyłącznie do celów ilustracyjnych. Mogą nie odzwierciedlać rzeczywistego produktu. Nie w skali. W celu utrzymania jak najlepszych wyników zalecamy comiesięczne otwieranie i sprawdzanie elektrod. Jeśli jednak woda w basenie jest twarda (duża zawartość jonów wapnia i magnezu), elektrody mogą wymagać regularnego ręcznego czyszczenia. Do czyszczenia ogniwa elektrolitycznego zaleca się użycie roztworu 50% wody/50% octu lub sprawdzenie u sprzedawcy basenu odpowiedniego produktu chemicznego. Należy unikać produktów chemicznych, które mogą uszkodzić płytę tytanową.

### RÓWNOWAGA CHEMICZNA WODY

	Minimum	Najlepsza wartość	Maksimum
Wolny chlor	0	0.5 - 3.0 ppm	3.0 ppm
Chlor łączony	0	0	0.2 ppm
Wartość pH	7,2	7,4 - 7,6	7,8
Całkowita zasadowość	40 ppm	80 - 100 ppm	120 ppm
Twardość wapniowa	50 ppm	100- 250 ppm	350 ppm
Stabilizator(kwas cyjanurowy)	10 ppm	20 - 40 ppm	50 ppm

- Jeśli stężenie chloru przekracza zalecany poziom, korzystanie z basenu może być niebezpieczne. Sprawdź równowagę chemiczną przed użyciem basenu. Jeśli używasz paska testowego, sprawdź datę ważności, ponieważ wynik testu może być niedokładny, jeśli minął termin jego ważności.
- Zaleca się codzienne sprawdzanie poziomu środków chemicznych w wodzie oraz przed użyciem.

## PRZECHOWYWANIE

- Usuń wszystkie akcesoria; pamiętaj, aby wyczyścić i wysuszyć wszystko przed przechowywaniem. Jeśli wszystkie części nie są całkowicie suche, może powstać pleśń.
- Zdecydowanie zalecamy demontaż produktu poza sezonem (miesiące zimowe) i przechowywanie go w suchym miejscu o umiarkowanej temperaturze pomiędzy 10°C / 50°F i 38°C / 100°F.

## WARUNKI GWARANCJI

Aby uzyskać informacje dotyczące warunków gwarancji, odwiedź naszą stronę internetową pod adresem: [www.bestwaycorp.com](http://www.bestwaycorp.com).

## ROZWIĄZYWANIE PROBLEMÓW

Problemy	Prawdopodobne przyczyny	Rozwiązania
Niewystarczające stężenie chloru	<ul style="list-style-type: none"> <li>• Czas działania produktu nie jest wystarczająco długi.</li> <li>• Stężenie soli jest niewystarczające (mniej niż 2000 ppm).</li> <li>• Ogniw elektrolityczne jest zatkane lub zanieczyszczone.</li> <li>• Wzrost liczby użytkowników.</li> <li>• Silna ekspozycja na słońce prowadzi do emisji chloru.</li> </ul>	<ul style="list-style-type: none"> <li>• Proszę codziennie zwiększać czas działania produktu. Szczegółowe informacje można znaleźć w „Instrukcji obsługi”.</li> <li>• Dostosuj stężenie soli zgodnie z „Tabelą soli basenowej”.</li> <li>• W razie potrzeby zdemontuj ogniwo elektrolityczne w celu sprawdzenia i czyszczenia. Proszę odnieść się do działu "Konserwacja".</li> <li>• Codziennie zwiększaj czas działania produktu. Kiedy basen nie jest używany lub produkt jest uruchomiony, przykryj basen pokrywą.</li> <li>• Codziennie zwiększaj czas działania produktu. Podczas działania produktu możesz przykryć powierzchnię basenu i odczekać 2 dni przed użyciem paska testowego do testowania.</li> </ul>
Osady w wodzie	<ul style="list-style-type: none"> <li>• W wodzie basenowej jest za dużo wapnia.</li> </ul>	<ul style="list-style-type: none"> <li>• Opróżnij około 20%-25% objętości wody w basenie, a następnie dodaj czystą wodę, aby zmniejszyć twardość. W razie potrzeby zdemontuj ogniwo elektrolityczne w celu sprawdzenia i czyszczenia.</li> </ul>
Wskaźnik LED nie wyświetla kodu	<ul style="list-style-type: none"> <li>• Niepodłączony.</li> <li>• Wskaźnik LED nie działa.</li> </ul>	<ul style="list-style-type: none"> <li>• Podłącz wtyczkę zasilania.</li> <li>• Prosimy o kontakt z Centrum Obsługi Klienta Bestway w celu wymiany.</li> </ul>

## KODY BŁĘDÓW

Problemy	Prawdopodobne przyczyny	Rozwiązania
Kod „E0”	Brak przepływu wody.	Upewnij się, że filtr jest podłączony do chloratora i działa. Zobacz „Instrukcje instalacji”.
	Przepływ wody jest mniejszy niż 280 gal/h (1050 L/h), system cyrkulacji jest zablokowany.	Jeśli jest zawór odcinający wodę, upewnij się, że zawór odcinający wodę jest otwarty. Upewnij się, że element filtrujący i ogniwo elektrolityczne są czyste i wolne od brudu lub zanieczyszczeń. Usuń powietrze z całego układu cyrkulacyjnego. Proszę zapoznać się z instrukcją filtra.
	Kierunek wlotu i wylotu jest odwrócony.	Sprawdź kierunek wlotu i wylotu wody. W razie potrzeby ponownie wyreguluj rurę wodną. Zobacz „Instrukcje instalacji”.
	Zabrudzenie czujnika przepływu wody.	Upewnij się, że czujnik przepływu wody jest czysty (zwłaszcza wirnik). Proszę odnieść się do działu „Konserwacja”.
	Przewód czujnika przepływu wody jest poluzowany.	Mocno ponownie podłącz czujnik przepływu wody.
	Awaria czujnika przepływu wody.	Prosimy o kontakt z Centrum Obsługi Klienta Bestway w celu wymiany.
Kod „E1”	Zanieczyszczenia pozostają w ogniwie elektrolitycznym	W razie potrzeby wyjmij elektrody, aby ją sprawdzić i wyczyścić. Proszę odnieść się do działu „Konserwacja”.
	Niskie stężenie soli lub brak soli.	Dodaj sól. Proszę zapoznać się z „Tabelą soli basenowej”.
	Przewód zasilający elektrolizera jest luźny.	Upewnij się, że linia ogniwa elektrolitycznego jest mocno podłączona do wtyczki ogniwa elektrolitycznego.
	Ogniwo elektrolityczne mogło ulec awarii.	Prosimy o kontakt z Centrum Obsługi Klienta Bestway w celu wymiany.
Kod „E2”	Za wysokie stężenie soli.	Spuść część wody w basenie i dodaj trochę czystszej wody. Odnieś się do działu „Zużycie soli i wody w basenie”.
Kod „E3”	Zwarcie ogniwa elektrolitycznego.	W razie potrzeby wyjmij elektrodę, aby ją sprawdzić i wyczyścić. Proszę odnieść się do działu „Konserwacja”.
Kod „E5”	Żywotność ogniwa elektrolitycznego dobiega końca i można go używać jeszcze tylko przez kilka tygodni. <b>UWAGA:</b> Pozostały czas pracy może się różnić w zależności od rzeczywistej częstotliwości użytkowania.	Naciśnij przycisk zasilania, aby wyłączyć alarm. Przypominamy, że alarm ten będzie pojawiał się co 24 godziny podczas użytkowania lub po ponownym uruchomieniu produktu, do czasu wymiany ogniwa elektrolitycznego. Aby uzyskać pomoc, odwiedź sekcję pomocy na naszej stronie internetowej <a href="http://www.bestwaycorp.com">www.bestwaycorp.com</a> .
Kod „E6”	Żywotność ogniwa elektrolitycznego dobiegła końca.	Proszę wymienić je na nowe ogniwo elektrolityczne. Aby uzyskać pomoc, odwiedź sekcję pomocy na naszej stronie internetowej <a href="http://www.bestwaycorp.com">www.bestwaycorp.com</a> .



# HASZNÁLATI ÚTMUTATÓ

## 58773 Klórozó



Látogassa meg a Bestway YouTube-csatornáját

### FONTOS BIZTONSÁGI UTASÍTÁSOK

#### MINDEN UTASÍTÁST OLVASSON EL ÉS TARTSA BE AZ AZOKBAN FOGLALTAKAT.

A klórozó beszerelése és használata előtt figyelmesen olvassa el ezt a használati útmutatót, és értse meg, valamint tartsa be a benne foglaltakat. Ezek a figyelmeztetések, utasítások és biztonsági iránymutatók segítenek elhárítani néhány általános kockázatot, de nem tudják lefedni az összes kockázatot és veszélyt. A klórozó használatakor mindig legyen óvatos, megfontolt, és használja józan ítélőképességét. Tegye félre ezt a kézikönyvet, hogy a jövőben bármikor belenézhesen. Továbbá az alábbi információ a klórozó típusának a függvényében eltérhet. Tartsa a használati útmutatót biztonságos helyen.

#### FIGYELMEZTETÉS

- Ha a készülék kábele megsérült, a gyártó vagy hasonlóan szakképzett személy által ki kell cseréltetni, a baleset elkerülésének érdekében.
- Ez a készülék 8 éves kortól használható, illetve a fizikailag, érzékszervileg vagy szellemileg korlátozott, továbbá a kellő tapasztalattal vagy tudással nem rendelkező személyek a készüléket csak felügyelet mellett, vagy a készülék biztonságos használatával kapcsolatos ismeretek megszerzését és a járulékos veszélyek megértését követően használhatják. A gyermekek nem játszhatnak a készülékkel. A tisztítást és felhasználó által végzendő karbantartást gyermekek csak felügyelettel végezhetnek.
- Az útmutató elvesztése esetén, kérjük, vegye fel a kapcsolatot a Bestway vállalattal, vagy keresse meg a következő webhelyen: [www.bestwaycorp.com](http://www.bestwaycorp.com)
- A készülék kizárólag háztartási használatra készült, nem iparszerű használatra.
- A készüléket legalább 2 m-re kell rögzíteni a medencétől.
- Ne használja a készüléket, amikor a medence foglalt, vagy emberek találhatók a medencében.
- Az áram alatti részeket tartalmazó részegységekhez – a 12 V-ot nem meghaladó biztonsági, extra alacsony feszültséggel ellátott részegységek kivételével – a medencében tartózkodó személy semmiképpen sem férhet hozzá.
- Az elektromos részegységeket – a távvezérlő készülékek kivételével – úgy kell elhelyezni, illetve rögzíteni, hogy azok ne eshessenek a medencébe.
- A készüléket maradékáram-működtetésű megszakítóval (RCD) rendelkező hálózati áramellátásról kell működtetni, a névleges üzemi maradékáram pedig nem haladhatja meg a 30 mA értéket.
- Hosszabbítókábelek nem használhatók.
- Vigyázat: A készülék használata, illetve (újra)összeszerelése előtt, kérjük, minden alkalommal olvassa el az útmutatót.
- Ha a készüléket előre láthatólag hosszabb ideig nem fogja használni (pl. télen), a medencekészletet szét kell szerelni, és beltérben kell tárolni.
- Ne dugja be és ne húzza ki a készülék dugóját nedves kézzel.
- Mindig válassza le a készüléket az áramellátásról:
  - Esős időben
  - Tisztítás vagy más karbantartás esetén
  - Hagyja felügyelet nélkül szünetnapokon



#### ÁRTALMATLANÍTÁS

Az elektromos termékek nem képezhetik a háztartási hulladék részét. Éljen az újrahasznosítás lehetőségével, ha elérhetőek a megfelelő létesítmények. Az újrahasznosításra vonatkozó tanácsok tekintetében tájékozódjon az önkormányzatnál vagy a forgalmazónál.

# BEÁLLÍTÁS

## ELLENŐRZŐLISTA

A kézikönyvben található alkatrészelista ellenőrzése. Ellenőrizze, hogy a berendezés részegységei a ténylegesen megvásárolni kívánt modellnek felelnek meg. Ha a vásárláskor bármilyen sérült vagy hiányzó alkatrésze van, látogasson el webhelyünkre: [bestwaycorp.com/support](http://bestwaycorp.com/support). Az ábrák csak illusztrációként szolgálnak. Az ábrák nem feltétlenül a vonatkozó terméket mutatják. Az ábrák nem méretarányosak.

## TERMÉKSPECIFIKÁCIÓK

Maximális klórtermelés óránként:	2 g/h
Homokszűrő/szűrőszivattyú áramlási tartománya:	330 - 1000 gal/h
sókoncentráció:	3000 ppm (3g/L)
Víz hőmérséklet:	10°C (50°F) - 40°C (104°F)
Környezeti hőmérséklet:	5°C (41°F) - 45°C (113°F)
A következő maximális vízkapacitással kompatibilis:	2200 gal (8327 L)

## JAVASLATOK A TELEPÍTÉS ELŐTT

- A klórozót a vízkeringető cső utolsó helyére kell telepíteni (a vízáramlás irányában lefelé) az 1 ábrán látható módon.
- A teljes feloldódáshoz legalább 99,8%-os tisztaságú nátrium-klorid (NaCl) sót használjon.
- A túl alacsony tisztaságú só csökkenti a klórozó hatékonyságát, és alacsony klórtermelést eredményez. A magas tisztaságú só sós ízt adhat a medence vizének, és korróziót okozhat a medence fémalkatrészeiben és szerelvényeiben.
- A „Medencei sótábla” a szükséges só mennyiségét mutatja. Vegye figyelembe a különböző vízmennyiséget. A medence sótartalma nem csökken automatikusan. Csak a medence vizének csökkenése esetén csökken a víz sótartalma, a víz párolgása nem okozza a sótartalom csökkenését.
- A termékhez egy előre telepített alkatrész tartozik a vízkivezető nyíláson, amelyet el kell távolítani az ideális teljesítmény érdekében, ha 3028 liter (800 gallon) vagy annál nagyobb áramlási sebességű szűrőszivattyút/homokszűrőt használ. Őrizz meg az alkatrészt későbbi használatra.







Medence sótáblázat					
Medence térfogata		Az első alkalommal hozzáadott só mennyisége 3,0 g/l (3000 ppm)		Az „E1” kód azt mutatja, hogy további só hozzáadása szükséges.	
(gal)	(l)	(lb)	(kg)	(lb)	(kg)
500	1893	13	6	4	2
750	2839	19	9	6	3
1000	3785	25	11	8	4
1250	4731	31	14	10	5
1500	5678	38	17	12	6
1750	6624	44	20	15	7
2000	7570	50	23	17	8
2200	8327	55	25	18	8

Ha a készülék E2 hibát mutat, csökkenteni kell a só koncentrációját: A medence vizének kb. 20% -át engedje le, majd töltsé fel tiszta vízzel. Várjon 1 órát, és ha a hiba továbbra is fennáll, addig ismétlje a műveletet, amíg az E2 hiba meg nem szűnik.

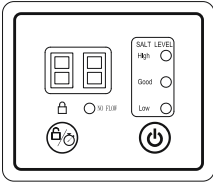
Abban az esetben, ha a medence vízmennyisége nem szerepel a „medence sótáblázatban”, kövesse az alábbi képletet a megfelelő sómennyiség kiszámításához, amelyet a 3000 ppm sókoncentráció eléréséhez hozzá kell adni a medencéhez, vagy ha az E1 hiba jelenik meg a kijelzőn.

Az első alkalommal hozzáadott só mennyisége:		Az „E1” hibakód megjelenése esetén hozzáadandó sómennyiség:	
(lb)	(kg)	(lb)	(kg)
Vízbefogadó-képesség (gal.) *0,025	Vízbefogadó-képesség (l) *0,003	Vízbefogadó-képesség (gal.) *0,0084	Vízbefogadó-képesség (l) *0,001

# A KLÓROZÓ HASZNÁLATA

	Kódszám	Ikon	Név	Művelet
	1		Be/ki gomb	Nyomja meg és tartsa lenyomva 3 másodpercig a gombot a klórozó be- és kikapcsolásához
	2		Időzítő gomb	Nyomja meg és tartsa lenyomva 3 másodpercig a gombot a zároláshoz/feloldáshoz, majd nyomja meg gyorsan az üzemidő beállításához
	3		Zárolás visszajelző	Ha a zárolás visszajelző nem világít, a termék zárolása elmaradt. Ha nem nyomja meg semmilyen gombot, a készülék 1 perc elteltével automatikusan zárolja magát, és a Zárolás visszajelző pirosra vált.
	4		Sókoncentráció-jelző	Piros: A só koncentrációja túl magas, a só egy részét el kell távolítani a medence vizéből. A kijelzőn a következők láthatók: E2; Zöld: A só koncentrációja az optimális szinten van; Sárga: A sókoncentráció túl alacsony, ezért sót kell hozzáadni a medence vizéhez. A kijelzőn a következők láthatók: E1.
	5		Vízhozam állapotjelző	Piros, nincs vízáramlás, vagy nem megfelelő a vízáramlás
6		Digitális kijelző	Működési idő/hátralévő idő/hibakód megjelenítése, bekapcsolt/készlenléti állapot	

Készlenléti állapot: A ciklus végén a „00” jelenik meg a kijelzőn. Ekkor a klórozó automatikusan készlenléti állapotba lép. A következő napon, körülbelül ugyanabban az időben, automatikusan újraindul. Ha kihúzza a klórozót, másnap csatlakoztassa a csatlakozódugót, és nyomja meg a bekapcsológombot, a klórozó az előző napon beállított üzemórák szerint fog működni.

## Javasolt üzemidők medencének megfelelően

- Ez a táblázat a medencéhez csatlakoztatott klórozó által végzett normál karbantartáshoz ajánlott üzemórakat mutatja.
- A medence tisztításához futtassa 1,5-2-szer a táblázatban az első használatához megadott idő szerint, és amint elérte a klórszintet, futtassa a normál üzemidő szerint.
- Az első használatkor, vagy ha a medence vize piszkos, futtassa a klórozót, amíg a klór szintje megfelelő nem lesz, vagy a víz tiszta nem lesz. Lásd az alábbi táblázatban szereplő üzemidőt.

Medenceméret		Üzemidő (óra) különböző környezeti hőmérsékleteken		
Gallon	Liter	10 - 19°C (50 - 66°F)	20 - 28°C (68 - 82°F)	29 - 36°C (84 - 97°F)
500	1893	2	2	2
750	2839	3	3	3
1000	3785	4	4	4
1250	4731	4	4	5
1500	5678	5	5	6
1750	6624	6	6	7
2000	7570	7	7	8
2200	8327	8	8	9

A medence klórtartalmának növelése érdekében javasoljuk, hogy fedje le a medence felületét a termék működése közben.

## AZ ALAPI RÉSZ CSATLAKOZTATÁSA A KLÓROZÓHOZ

Kövesse az alábbi utasításokat. Az alapi részen keresen két, 8 mm átmérőjű és egymástól 155 mm távolságra lévő furatot. A termék rögzíthető betonra vagy fából készült platformra. A klórozó véletlen leesésének megelőzése érdekében az alapi rész össztömege nem lehet 18 kg-nál kisebb.

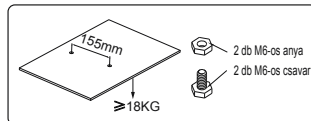
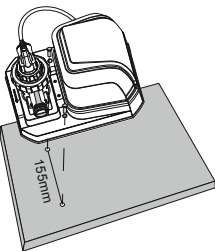

## KARBANTARTÁS

### ELEKTROLITCELLA

Az elektrolitcella tisztításához kövesse a(z) [8] fejezetben található utasításokat. Az ábrák csak illusztrációként szolgálnak. Az ábrák nem feltétlenül a vonatkozó terméket mutatják. Az ábrák nem méretarányosak. A legjobb eredmények fenntartása érdekében javasoljuk, hogy minden hónapban nyissa ki és ellenőrizze az elektródákat. Ha azonban az úszómedencében kemény víz található (magas kalcium- és magnéziumion-tartalom), előfordulhat, hogy az elektródák rendszeres időközönként kézi tisztításra szorulnak. Az elektrolitcella tisztításához javasolt 50%-os víz/50%-os ecet oldatot használni, vagy egyeztessen a medence forgalmazójával a megfelelő vegyi anyag ügyében. Ügyeljen arra, hogy kerülje az olyan vegyszereket, amelyek károsíthatják a titánlemezt.

### A VÍZ VEGYI EGYENSÚLYA

	Minimum	Legjobb érték	Maximum
Rendelkezésre álló klór	0	0,5 - 3,0 ppm	3,0 ppm
Kombinált klór	0	0	0,2 ppm
pH-érték	7,2	7,4 - 7,6	7,8
Összes lúgosság	40 ppm	80 - 100 ppm	120 ppm
A kalcium keménysége	50 ppm	100- 250 ppm	350 ppm
Stabilizátor (cianursav)	10 ppm	20 - 40 ppm	50 ppm

- Ha a klór koncentrációja meghaladja az ajánlott szintet, veszélyes lehet a medence használata. A medence használata előtt ellenőrizze a vegyi egyensúlyt. Ha a tesztsíkot használ, ellenőrizze a lejárat dátumot, mivel a teszteredmény pontatlan lehet, ha túllépi a lejárat dátumot.
- Javasoljuk, hogy minden nap és használat előtt ellenőrizze a vízben lévő vegyi anyagok szintjét.

## TÁROLÁS

- Távolítsa el az összes tartozékot; a tárolás előtt tisztítsa meg és szárítsa meg az összes tartozékot. Ha nem teljesen száraz az összes alkatrész, penész jelenhet meg ezeken.
- Határozottan javasoljuk a termék szétszerelését szezonon kívül (téli hónapok), a tárolását pedig száraz helyen végezze, 10 °C / 50 °F és 38 °C / 100 °F közötti mérsékelt hőmérsékleten.

## JÓTÁLLÁSI FELTÉTELEK

A jóttállási feltételek tekintetében látogassa meg a webhelyünket: [www.bestwaycorp.com](http://www.bestwaycorp.com).

## HIBAELHÁRÍTÁS

Problémák	Lehetséges okok	Megoldások
Elégtelen klórkoncentráció	<ul style="list-style-type: none"> <li>• A termék működési ideje nem elég hosszú.</li> <li>• A só koncentrációja nem elegendő (nem éri el a 2000 ppm értéket).</li> <li>• Az elektrolitikus cella eltömődött, vagy szennyeződés maradt benne.</li> <li>• Megemelkedett az úszók száma.</li> <li>• A napnak való erős kitettség klórkibocsátáshoz vezet.</li> </ul>	<ul style="list-style-type: none"> <li>• Kérjük, minden nap növelje a termék működési idejét. A részleteket lásd a „Használati útmutatóban”.</li> <li>• Állítsa be a sókoncentrációt a „Medence sőtáblázat” alapján.</li> <li>• Szükség esetén szerelje szét az elektrolitcellát ellenőrzés és tisztítás céljából. Olvassa el a „Karbantartás” című részt.</li> <li>• Kérjük, minden nap növelje a termék működési idejét. Ha a medence nincs használatban, vagy a készülék működik, kérjük, takarja le a medence fedelét.</li> <li>• Kérjük, minden nap növelje a termék működési idejét. A termék működése közben lefedheti a medence felületét, és várjon 2 napot, mielőtt a tesztpapírral tesztelné.</li> </ul>
Flokkulens szervezetek szaporodtak el a vízben	<ul style="list-style-type: none"> <li>• Túl sok kalcium van a medence vízében.</li> </ul>	<ul style="list-style-type: none"> <li>• Ürítse ki a medence vízmennyiségének körülbelül 20-25%-át, majd adjon hozzá tiszta vizet a keménység csökkentése érdekében. Szükség esetén szerelje szét az elektrolitcellát ellenőrzés és tisztítás céljából.</li> </ul>
A LED kijelzőn nem látható kód	<ul style="list-style-type: none"> <li>• Nincs bedugva.</li> <li>• A LED visszajelző nem működik.</li> </ul>	<ul style="list-style-type: none"> <li>• Csatlakoztassa a tápkábelt.</li> <li>• Kérjük, lépjen kapcsolatba a Bestway ügyfélszolgálatával a csere lebonyolításához.</li> </ul>



# HIBAKÓDOK

Problémák	Lehetséges okok	Megoldások
„E0” kijelzőkód	Nincs vízhozam.	Győződjön meg arról, hogy csatlakoztatta a szűrőt a klórozóhoz, és hogy az működik. Lásd a „Telepítési útmutató” című részt.
	A vízhozam kisebb nem éri el a 280 gal/ló (1050 l/ó) értéket, a keringtető rendszer működése akadályba ütközik.	Ha van vízzáró szelep, bizonyosodjon meg a vízzáró szelep nyitott állapotáról. Győződjön meg arról, hogy a szűrőelem és az elektrolitcella tiszta, szennyeződéstől és lerakódásoktól mentes. Légtelenítse a teljes keringtető rendszert. Olvassa el a szűrő kézikönyvét.
	A be- és kimenet iránya fordított.	Ellenőrizze a vízbemenet és -kimenet irányát. Szükség esetén helyezze át a vízcsövet. Lásd a „Telepítési útmutató” című részt.
	Szennyeződés a vízáramlás-érzékelőben.	Ellenőrizze a vízáramlás-érzékelő tisztaságát (különösen a rotort). Olvassa el a „Karbantartás” című részt.
	A vízáramlás-érzékelő tápkábele lazán csatlakozik.	A vízáramlás-érzékelő tápkábele lazán csatlakozik.
	A vízáramlás-érzékelő meghibásodott.	Kérjük, lépjen kapcsolatba a Bestway ügyfélszolgálatával a csere lebonyolításához.
„E1” kijelzőkód	Szennyeződés maradt az elektrolitikus cellában	Ha szükséges, távolítsa el az elektródát az ellenőrzéshez és tisztításhoz. Olvassa el a „Karbantartás” című részt.
	Alacsony sókoncentráció vagy nincs só.	Adjon hozzá sót. Kérjük, olvassa el a „Medence sótáblázat” című részt.
	Az elektrólizist végző készülék tápkábele lazán csatlakozik.	Ellenőrizze, hogy az elektrolitcella kábele megfelelően csatlakozik-e az elektrolitcella dugaszához.
	Az elektrolitikus cella meghibásodhat.	Kérjük, lépjen kapcsolatba a Bestway ügyfélszolgálatával a csere lebonyolításához.
„E2” kijelzőkód	A só koncentrációja túl magas.	Úrítse ki a medence vizének egy részét, és adjon hozzá tiszta vizet. Lásd „Só- és medencevíz-fogyasztás” részt
„E3” kijelzőkód	Az elektrolitikus cella rövidzárlata.	Ha szükséges, távolítsa el az elektródát az ellenőrzéshez és tisztításhoz. Olvassa el a „Karbantartás” című részt.
„E5” kijelzőkód	Az elektrolitcella élettartama végéhez közeledik, és már csak néhány hétig használható. <b>MEGJEGYZÉS:</b> A hátralévő üzemidő a tényleges használat gyakoriságától függően változhat.	Nyomja meg a Be/ki gombot a riasztás kikapcsolásához. Ez a riasztás emlékeztető gyanánt használat közben megjelenik 24 óránként, vagy a termék újraindításakor, amíg ki nem cseréli az elektrolitcellát. Támogatás ügyében látogassa meg a <a href="http://www.bestwaycorp.com">www.bestwaycorp.com</a> weboldalunk ügyféltámogatás részét.
„E6” kijelzőkód	Az elektrolitcella elérte élettartama végét.	Kérjük, cserélje egy új elektrolitcellára. Támogatás ügyében látogassa meg a <a href="http://www.bestwaycorp.com">www.bestwaycorp.com</a> weboldalunk ügyféltámogatás részét.



# BRUKSANVISNING

## 58773 Klorinator



Besök Bestways YouTube-kanal

### VIKTIGA SÄKERHETSINSTRUKTIONER

#### LÄS OCH FÖLJ ALLA INSTRUKTIONER.

Läs instruktionerna noga så att du förstår och följer all information i bruksanvisning innan du installerar och använder klorinatoren. Dessa varningar, instruktioner och säkerhetsföreskrifter tar upp vanliga risker, men de omfattar inte alla risker eller alla faror i alla scenarion. Var alltid uppmärksam och använd sunt förnuft och gott omdöme när du använder kloridoseraren. Spara informationen för framtida bruk. Beroende på typ av klorinator kan den bifogade informationen variera. Förvara bruksanvisningen på en säker plats.

#### VARNING

- Om elkabeln är skadad måste den bytas ut av tillverkaren, dess serviceombud eller liknande behöriga personer, för att undvika fara.
- Denna produkt kan användas av barn från 8 år och uppåt och av personer med nedsatt fysisk, sensorisk eller mental förmåga eller brist på erfarenhet och kunskap, om de har fått tillsyn eller instruktioner om hur produkten ska användas på ett säkert sätt och förstår de risker som är förknippade med den. Barn får inte leka med produkten. Rengöring och användarunderhåll får inte utföras av barn utan uppsikt.
- Om instruktionerna saknas, kontakta tillverkaren eller sök efter dem på webbplatsen: [www.bestwaycorp.com](http://www.bestwaycorp.com).
- Produkten är endast avsedd för hushållsbruk, inte för kommersiellt bruk.
- Produkten måste monteras mer än 2 meter från poolen.
- Använd inte produkten när poolen är upptagen eller när det finns människor i poolen.
- Delar som innehåller spänningsförande delar, förutom delar som levereras med extra låg säkerhetsspänning som inte överstiger 12 V, måste vara oåtkomliga för en person i poolen.
- Delar som innehåller elektriska komponenter, förutom fjärrkontroller, måste placeras eller fixeras så att de inte kan falla ner i poolen.
- Apparaten måste strömförsörjas via en jordfelsbrytare (RCD) med en nominell restström som inte överstiger 30 mA.
- Förlängningskabler får ej användas.
- Varning: Läs bruksanvisningen innan du använder apparaten och installera/återmontera varje gång.
- När produkten ej används under en längre tid, såsom under vintern, ska poolsetet demonteras och förvaras inomhus.
- Koppla inte i eller ur produkten med våta händer.
- Koppla alltid ur produkten:
  - På regniga dagar
  - Innan rengöring eller annat underhåll
  - Lämna den obevakad under semestern



#### AVFALLSHANTERING

Elektroniska produkter ska inte kastas tillsammans med hushållsavfall. Lämna in till en återvinningscentral. Kontrollera med din lokala myndighet eller återförsäljare angående återvinning.

# MONTERING

## CHECKLISTA

Titta i listan för att kontrollera delarna i bruksanvisningen. Kontrollera att utrustningens delar motsvarar modellen du ämnade köpa. Besök vår webbplats [bestwaycorp.com/support](http://bestwaycorp.com/support) om delar är skadade eller fattas vid köptillfället. Bilderna är endast avsedda som förklaring. De kan skilja sig från den faktiska produkten. Inte skalenliga.

## PRODUKTSPECIFIKATIONER

Maximal klorproduktion per timme:	2 g/h
Sandfilter/filterpumpens flödesområde:	330 - 1000 gal/t
saltkoncentration:	3000 ppm (3g/L)
Vattentemperatur:	10°C - 40°C
Omgivande temperatur:	5°C - 45°C
Kompatibel med max. vattenkapacitet:	8327 L

## REKOMMENDATIONER INNAN INSTALLATION

- Klorinatorn ska installeras i vattencirkulationsrörets sista läge (nedåt i vattenflödets riktning) som visas i "1".
- Använd endast natriumkloridsalt (NaCl) med en renhet på minst 99,8% för fullständig upplösning.
- För låg salthalt minskar klorinatorns effektivitet och resulterar i låg klorproduktion. Hög salthalt kan ge poolvattnet en salt smak och orsaka korrosion på metallarmatur och anslutningar i poolen.
- I "poolsalt-tabellen" hittar du korrekt mängd salt som ska användas, med hänsyn till vattenkapacitet. Saltet i poolen kommer inte automatiskt att minska. Först när poolvattnet töms minskar saltet. Salthalten minskar inte på grund av att vattnet avdunstar.
- Produkten levereras med en förinstallerad del på vattenutloppsporten, som bör tas bort för optimal prestanda vid användning av en filterpump/sandfilter med ett flöde på 800 gal eller mer. Behåll delen för framtida bruk.







Poolsalt-tabell					
Poolkapacitet		Mängden tillsatt salt första gången 3,0 g/L (3 000 ppm)		Felkoden "E1" visar mängden salt som behöver tillsättas	
(gal)	(l)	(lb)	(kg)	(lb)	(kg)
500	1893	13	6	4	2
750	2839	19	9	6	3
1000	3785	25	11	8	4
1250	4731	31	14	10	5
1500	5678	38	17	12	6
1750	6624	44	20	15	7
2000	7570	50	23	17	8
2200	8327	55	25	18	8

Saltkoncentrationen måste minskas om enheten visar felkoden E2: Töm cirka 20% av poolvattnet och fyll sedan på med rent vatten. Vänta 1 timme, om felet fortfarande kvarstår, upprepa operationen tills felkoden E2 försvinner.

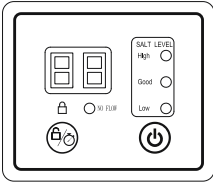
Om vattenmängden för din pool inte finns med i "poolsalt-tabellen", följ formeln nedan för att beräkna den korrekta saltmängden som ska tillsättas i poolen för att nå en saltkoncentration på 3 000 ppm. Eller om felkod E1 visas på displayen.

Mängden salt tillsatt första gången:		Mängden salt som behöver tillsättas om felkoden "E1" visas:	
(lb)	(kg)	(lb)	(kg)
Vattenkapacitet (gal) *0,025	Vattenkapacitet (L) *0,003	Vattenkapacitet (gal) *0,0084	Vattenkapacitet (L) *0,001

# ANVÄNDNING AV KLORINATOR

	Kodnummer	Ikon	Namn	Illustrera
	1		Power-knapp	Tryck och håll ned i 3 s. för att slå på/stänga av klorinatoren
	2		Timerknapp	Tryck och håll ned i 3 s. för att låsa/låsa upp och tryck snabbt för att justera drifttiden
	3		Låsindikator	När låsindikatorn är släckt är produkten upplåst. Om ingen knapp trycks in låses produkten automatiskt efter 1 minut och låsindikatorn blir röd.
	4		Indikator för saltkoncentration	Röd: Saltkoncentrationen är för hög, salt behöver avlägsnas från poolvattnet. Displayen visar: E2; Grön: Saltkoncentrationen är på optimal nivå; Gul: Saltkoncentrationen är för låg, salt måste tillsättas i poolvattnet. Displayen visar: E1.
	5		Indikator för vattenflödets status	Visar rött, inget vattenflöde eller otillräckligt vattenflöde
6		Digital display	Visning av drifttid/återstående tid/felkod på-läge/standbyläge	

Standbyläge: I slutet av cykeln visar displayen "00". Vid denna tidpunkt går klorinatoren automatiskt in i standbyläge. Dagen efter, ungefär vid samma tid, körs cykeln automatiskt igen. Om du kopplar ur kloroseraren och sätter i kontakten dagen efter samt trycker på Av/På-knappen, kommer klorinatoren fungera enligt de inställningar som gjordes dagen innan.

**Tabell för rekommenderade drifttider/inställningar**

1. Tabellen visar rekommenderade drifttimmar för ett normalt underhåll av klorinatoren när den är ansluten till poolen.
2. För rengöring av poolen: låt klorinatoren (första gången den används) arbeta 1,5–2 gånger den tid som visas i tabellen och sedan efter normal angiven drifttid (när korrekt klornivå nåtts).
3. Vid första användningen eller om vattnet i poolen är smutsigt, kör klorinatoren tills klornivån är korrekt eller tills vattnet är helt rent. Se drifttiden som visas i tabellen nedan.

Poolens storlek		Drifttid (timmar) under olika omgivningstemperaturer		
Gallon	Liter	10 - 19°C	20 - 28°C	29 - 36°C
500	1893	2	2	2
750	2839	3	3	3
1000	3785	4	4	4
1250	4731	4	4	5
1500	5678	5	5	6
1750	6624	6	6	7
2000	7570	7	7	8
2200	8327	8	8	9

Vi råder att täcka över poolen med poolöverdraget när klorinatorn är i drift. Detta ökar klornivån i vattnet.

## FÄSTA EN BAS TILL KLORINATORN

Följ instruktionerna nedan. På basen ska det finnas två hål med en diameter på 8 mm och ett avstånd på 155 mm. Produkten kan fixeras på en cementbas eller en plattform i trä. Basen bör inte väga mindre än 18 kg. Detta för att undvika att klorinatorn faller/ tippar omkull.

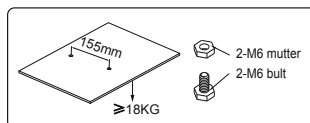
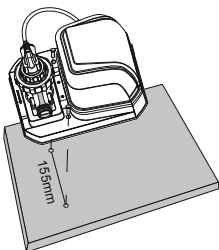

## UNDERHÅLL

### ELEKTROLYSCELL

Följ instruktionerna i avsnittet för att rengöra elektrolyscellen . Bilderna är endast avsedda som förklaring. De kan skilja sig från den faktiska produkten. Inte skalenliga. För att bibehålla bästa resultat rekommenderar vi att du öppnar och kontrollerar elektroderna varje månad. Om poolvattnets hårdhetsgrad är hög (høgt innehåll av kalcium- och magnesiumjoner) kan elektroderna behöva rengöras manuellt regelbundet.

För att rengöra elektrolyscellen råder vi att använda en lösning av 50% vatten/50% vinäger. I annat fall, kontakta din poolåterförsäljare för råd om lämplig kemisk produkt. Se till att undvika kemiska produkter som kan skada titanplattan.

### VATTNETS KEMISKA BALANS

	Minimum	Optimalt värde	Maximum
Fritt klor	0	0.5 - 3.0 ppm	3,0 ppm
Kombinerat klor	0	0	0,2 ppm
pH-värde	7,2	7,4 - 7,6	7,8
Total alkalinitet	40 ppm	80 - 100 ppm	120 ppm
Kalciums hårdhet	50 ppm	100- 250 ppm	350 ppm
Stabilisator (cyanursyra)	10 ppm	20 - 40 ppm	50 ppm

- Om klorkoncentrationen överstiger den rekommenderade nivån kan det vara farligt att använda poolen. Testa vattnets kemiska balans innan du använder poolen. Om du använder teststickan, kontrollera att utgångsdatumet inte passerat. Testresultatet kan annars bli felaktigt.
- Vi råder att kontrollera den kemiska nivån i vattnet varje dag och före varje användning.

## FÖRVARING

- Ta bort alla tillbehör, se till att rengöra och torka ordentligt innan förvaring. Alla delar måste vara helt torra så att det inte bildas mögel.
- Vi rekommenderar starkt att du tar isär produkten under lågsäsong (vintermånaderna) och förvarar den på en torr plats med en måttlig temperatur mellan 10°C och 38°C.

## GARANTIVILLKOR

För information om garantivillkor, besök vår webbplats på: [www.bestwaycorp.com](http://www.bestwaycorp.com).

## FELSÖKNING

Problem	Troliga orsaker	Lösningar
Otillräcklig klorkoncentration	<ul style="list-style-type: none"> <li>• Produktens drifttid är inte tillräcklig.</li> <li>• Saltkoncentrationen är inte tillräcklig (under 2 000 ppm).</li> <li>• Den elektrolytiska cellen är blockerad eller smutsig.</li> <li>• Fler antal användare.</li> <li>• Stark solexponering leder till avdunstning av klor.</li> </ul>	<ul style="list-style-type: none"> <li>• Öka den dagliga drifttiden. Mer information finns i "Användarinstruktioner".</li> <li>• Se "poolsalt-tabellen" för att justera saltkoncentrationen.</li> <li>• Vid behov, ta isär elektrolyscellen för inspektion och rengöring. Se avsnittet "Underhåll".</li> <li>• Öka den dagliga drifttiden. Lägg över poolöverdraget på poolen när den inte används och när produkten är i drift.</li> <li>• Öka den dagliga drifttiden. Täck över poolytan med överdraget när produkten är i drift och vänta 2 dagar innan du testar vattnet med teststickorna.</li> </ul>
Molnigt poolvatten	<ul style="list-style-type: none"> <li>• Det finns för mycket kalcium i poolvattnet.</li> </ul>	<ul style="list-style-type: none"> <li>• Töm cirka 20%–25% av vattenvolymen, tillsätt sedan rent vatten för att minska hårdheten. Vid behov, ta isär elektrolyscellen för inspektion och rengöring.</li> </ul>
LED-indikatorn visar ingen kod	<ul style="list-style-type: none"> <li>• Ej inkopplad.</li> <li>• Fel på LED-indikator.</li> </ul>	<ul style="list-style-type: none"> <li>• Sätt i strömkontakten.</li> <li>• Kontakta Bestways kundtjänst för utbyte.</li> </ul>

## FELKODER

Problem	Troliga orsaker	Lösningar
Felkod "E0"	Inget vattenflöde.	Se till att filtret är anslutet till klordoseraren och är i drift. Se avsnittet "Installationsinstruktioner"
	Vattenflödet är mindre än 1.050 L/t, cirkulationssystemet är blockerat.	Se till att vattnets stoppventil är öppen, om det finns sådan. Se till att filterelementet och elektrolyscellen är rena och fria från smuts/föroreningar. Sug ut luften från hela cirkulationssystemet. Se bruksanvisningen för filter.
	Riktningarna för inlopp och utlopp är omvända.	Kontrollera vatteninlopps och -utlopps riktningar. Justera om vattenröret, vid behov. Se avsnittet "Installationsinstruktioner".
	Smuts i vattenflödessensorn.	Se till att vattenflödessensorn är ren (särskilt pumphjulet). Se avsnittet "Underhåll".
	Nätsladden till vattenflödessensorn är lös.	Återanslut vattenflödessensorn ordentligt.
	Sensorn för vattenflödet uppvisar fel.	Kontakta Bestways kundtjänst för utbyte.
Felkod "E1"	Smuts stannar kvar i den elektrolytiska cellen	Ta bort elektroden för att kontrollera och rengöra den vid behov. Se avsnittet "Underhåll".
	Låg saltkoncentration eller inget salt.	Tillsätt salt. Se "pool-salttabellen".
	Elektrolyssladden är lös.	Se till att den elektrolytiska cellinjen är ordentligt ansluten till kontakten på elektrolyscellen.
	Den elektrolytiska cellen kan gå sönder.	Kontakta Bestways kundtjänst för utbyte.
Felkod "E2"	Saltkoncentrationen är för hög.	Töm en del av poolvattnet och tillsätt rent vatten. Se avsnittet "Salt- och poolvattenförbrukning"
Felkod "E3"	Kortslutning av elektrolytisk cell.	Ta bort elektroden för att kontrollera och rengöra den vid behov. Se avsnittet "Underhåll".
Felkod "E5"	Elektrolyscellen närmar sig slutet av sin livslängd och kan bara användas i ett par veckor till. <b>OBS:</b> Återstående arbetstid kan variera beroende på den faktiska användningsfrekvensen.	Tryck på strömknappen för att stänga av alarmer. Som en påminnelse kommer detta larm att visas var 24 timme under användning eller om produkten startas om, tills elektrolyscellen byts ut. För hjälp, besök supportsektionen på vår webbplats, <a href="http://www.bestwaycorp.com">www.bestwaycorp.com</a> .
Felkod "E6"	Elektrolyscellen har nått slutet av sin livslängd.	Byt ut den mot en ny elektrolyscell. För hjälp, besök supportsektionen på vår webbplats, <a href="http://www.bestwaycorp.com">www.bestwaycorp.com</a> .

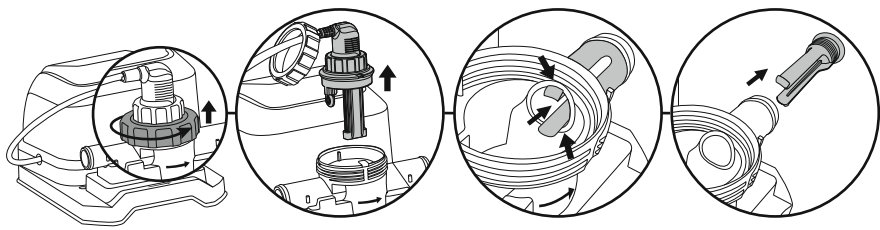
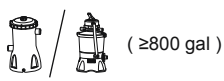
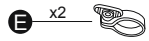
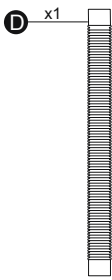
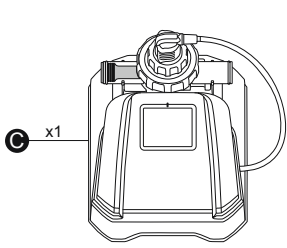

1

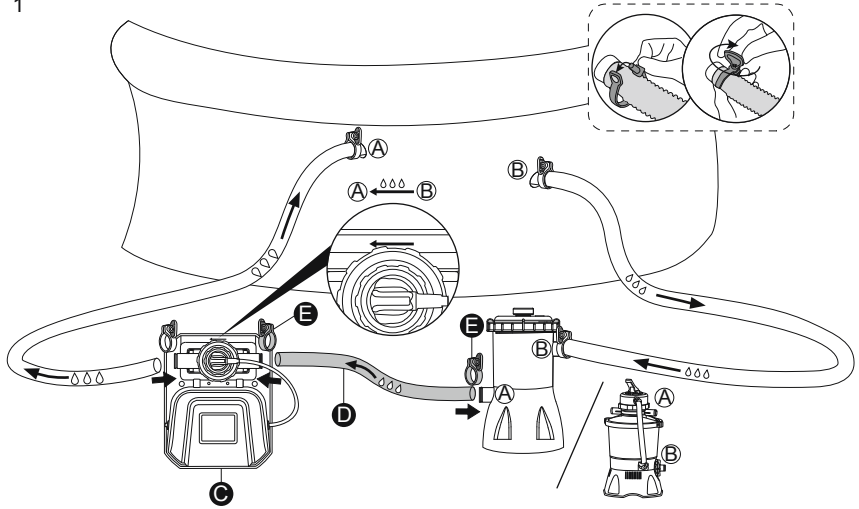



2

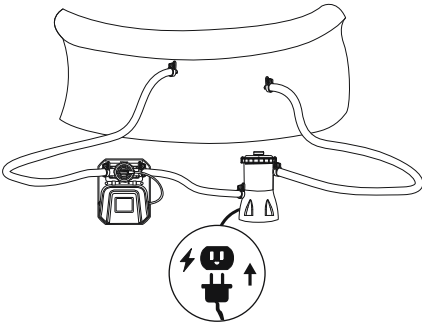

3

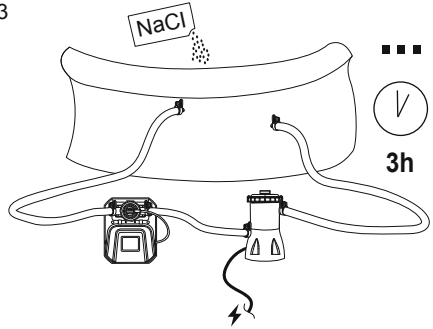

4

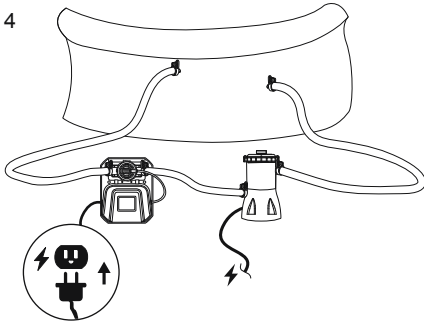

5

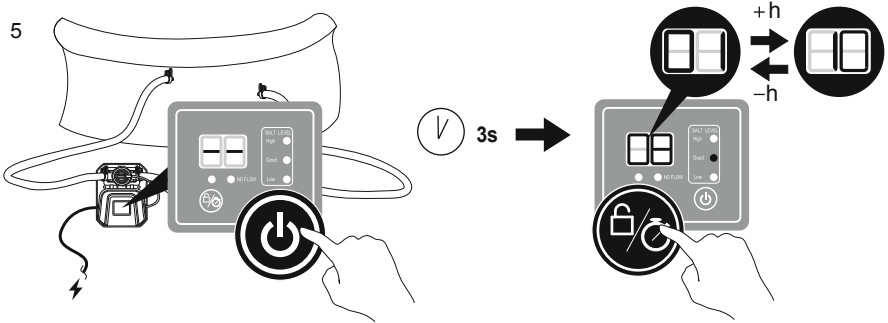

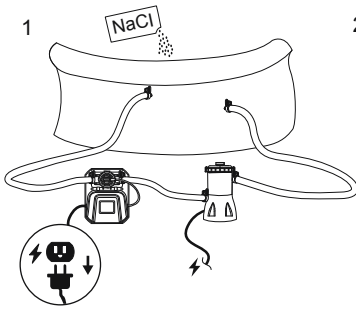

2

... V 3h

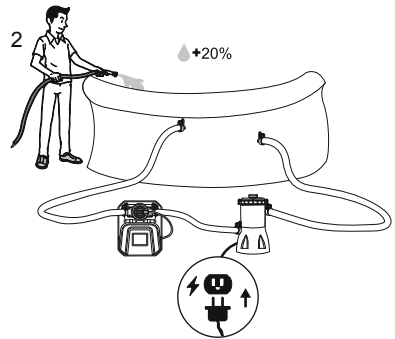
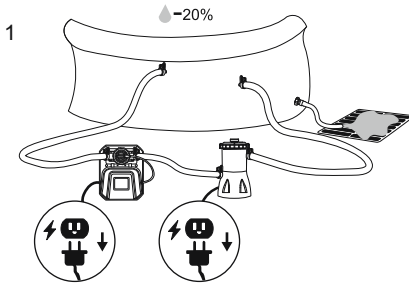
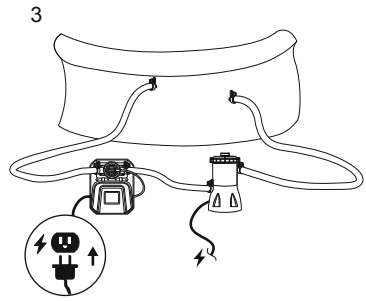

3

... V 1h

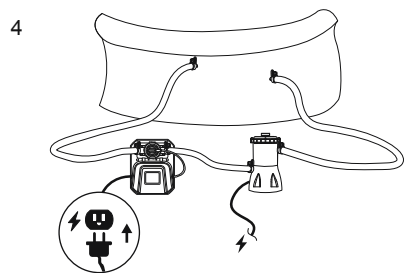



1

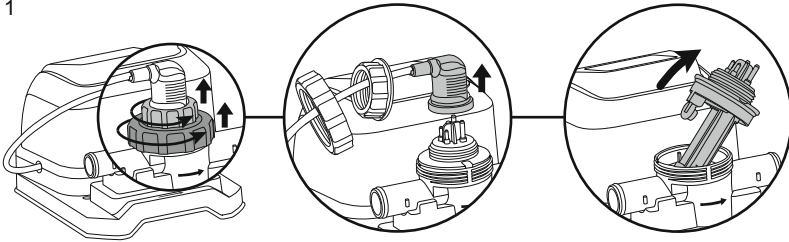

2

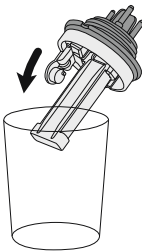

3

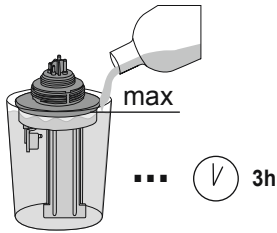

4

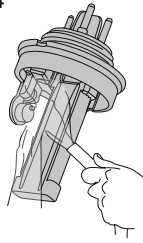

5

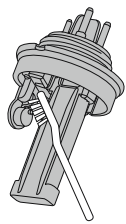

6

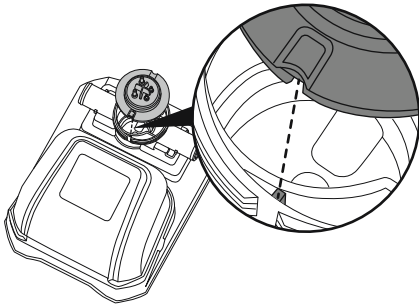

7

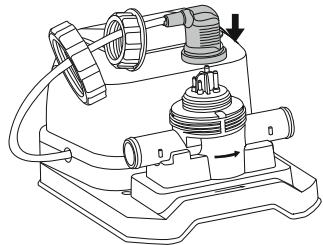

8

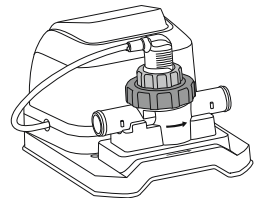
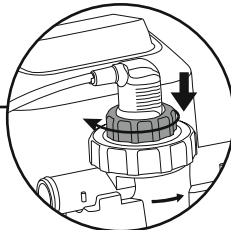
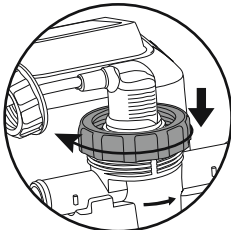



For support please visit us at:  
[bestwaycorp.com/support](https://bestwaycorp.com/support)

©2024 Bestway Inflatables & Material Corp.

All rights reserved / Tous droits réservés / Todos los derechos reservados / Alle Rechte vorbehalten / Tutti i diritti riservati  
Trademarks used in some countries under license from / Marques déposées utilisées dans certains pays sous licence de / Marcas comerciales utilizadas en algunos países bajo licencia de / Marken, abweichend in bestimmten Ländern unter Lizenz von / I marchi commerciali sono utilizzati in alcuni paesi su licenza **Bestway Inflatables & Material Corp.**

Manufactured by / Fabriqué par / Fabricado por / Produziert von / Prodotto da **Bestway Inflatables & Material Corp., No. 208 Jin Yuan Wu Road, Shanghai, 201812, China.**

Exported by / Exporté par / Exportado por / Exportiert von / Esportato da **Bestway (Hong Kong) International Ltd./Bestway Enterprise Company Limited, Suite 713, 7/Floor, East Wing, Tsim Sha Tsui Centre, 66 Mody Road, Kowloon, Hong Kong.**

Manufactured for, distributed and represented in the European Union by / Fabriqué pour, distribué et représenté dans l'Union européenne par / Fabricado, distribuido y representado en la Unión Europea por / Hergestellt für Vertrieb sowie Vertretung innerhalb der Europäischen Union durch / Fabricato per conto di, distribuito e rappresentato nell'Unione Europea da **Bestway Europe S.p.a., Via Resistenza, 5, 20098 San Giuliano Milanese (Milano), Italy.**

Represented in United Kingdom by **Bestway Corp UK Ltd, 8 Wentworth Road, Heathfield Industrial Estate, Newton Abbot, Devon, TQ12 6TL.**

Represented in Latin America by / Représenté en Amérique latine par / Representado en Latinoamérica por / Representado en América Latina por **Bestway Central & South America Ltda, Salar Ascotan 1282, Parque Enea, Pudahuel, Santiago, Chile.**

Represented in Australia & New Zealand by **Bestway Australia Pty Ltd, Unit 2/98-104 Carnarvon St Silverwater, NSW 2128, Australia.**

(Tel: Australia: (+61) 2 9037 1388; New Zealand: 0800 142 101).

Represented in North America by / Représenté en Amérique du Nord par / Representado en Norteamérica por **Bestway (USA) Inc., 3435 S.**

**McQueen Road, Chandler, AZ 85286, United States of America.**

[www.bestwaycorp.com](https://www.bestwaycorp.com)